



Un informe final, registro fotográfico y/o en video, planillas de asistencia de todas las actividades derivadas de la propuesta aprobada por el Museo de Antioquia, relación de piezas de difusión asociadas al MDE15, demás evidencias de ejecución, informe financiero de ejecución presupuestal con los soportes legales.

# Segundo Informe Jardín de las delicias UnLoquer/MDE15

## Introducción

1)

Cuando escribimos la propuesta para el MDE15 lo hicimos con la claridad de la incertidumbre, queríamos conectarnos con la idea de algo local que al mismo tiempo se estuviera viviendo en un contexto global, empezamos por pensar en nosotros que había en común; algo sobre lo que todos tuvieramos mucho o algún interés, los huertos urbanos y los asistentes de jardín fueron pues ese algo sobre lo que todos teníamos algún interés particular y que desde hacía algún tiempo también venía convirtiéndose en un interés del colectivo. Decidimos hacer un jardín que conectara los diferentes saberes del grupo y que nos permitiera adquirir nuevas habilidades que estuvieran fuera del conocimiento personal de cada uno de los integrantes del proyecto. **El Jardín de las delicias** ha sido ante todo un reto, una nueva experiencia de aprendizaje en donde las preguntas por la “soberanía alimentaria” y la agricultura urbana han empezado a formar parte de nuestro trabajo cotidiano, empezamos a preguntarnos sobre la posibilidad de tener una huerta en casa, de producir nuestros propios alimentos, conectarnos con otras iniciativas que en la ciudad llevan más tiempo experimentando con este tipo de hacer, y contribuir con lo que creemos puede ser una de bola de nieve que puede crecer rápidamente, la idea de la independencia alimentaria es algo que puede unir comunidades completas (de hecho en Medellín ya existen estas comunidades) bajo la idea de abastecer por completo sus necesidades alimentarias, o por lo menos en parte, y es sobre este “en parte”, que decidimos poner nuestro grano de arena, que al mismo tiempo es un gran peñasco el que decidimos arrancar a mover: Una plataforma soportada por una comunidad de huerteros/jardineros que contenga muchos recursos que pueden servir en cualquier estado del jardín; recursos que van desde como armar un huerto en casa (sin importar si tiene espacio para tierra o no gracias al aeropónico), contar con un sistema soportado con tecnología libre que nos permita sentir y controlar las plantas, hacer fertilizantes orgánicos, entre tantas otras posibilidades que existen hoy para tener algún tipo de jardín, y digo jardín por que a todo esto decidimos ponerle el jardín de las delicias; donde el fin es poder contar con un ecosistema y convivir con él, un ecosistema con flores, frutas, repollos, zanahorias, etc; y en definitiva un huerto puede ser jardín, pero un sembrado de flores no puede ser huerto.

Ante todo el Jardín de las delicias ha sido una excusa para experimentar con la relación entre la agricultura y la tecnología, ¿Como podemos crear herramientas de bajo costo para entender el comportamiento de nuestras huertas caseras? ¿Podemos construir nuestros propios sensores de humedad y nuestros controles de riegos automáticos sin incurrir en gastos muy altos? este tipo de preguntas nos ha llevado a experimentar con conceptos actuales como el IoT <sup>2)</sup> o encontrar las

posibilidad de cambiar de rol en el proceso, personas del grupo que solo estaban interesados en la tecnología han encontrado que en ellos puede nacer la vocación del agricultor, ya que este experimento ha despertado intereses que no sabíamos que teníamos, queremos ahora ver crecer una zanahoria en nuestro patio, o vemos el potencial de un lombricultivo para la creación de fertilizante orgánico como parte de un ejercicio de entender nuestra responsabilidad en la conservación del espacio que habitamos.

Finalmente la riqueza mas grande que queda es que con este estímulo que recibimos, trabajamos sobre una de las historias locales que se está repercutiendo tal vez con más fuerza en el resto del globo: el trabajo colaborativo entre pares. El trabajo colectivo regido bajo un sistema horizontal, que difícil!. Si nos ponemos a pensar y analizar casi todas las comunidades libres de todas maneras tienen a alguien que hace el papel de líder, y que en definitiva toma la decisión final.

## **El Sentir de las plantas**

Parte de todo este proceso de experimentación esta relacionado con intentar conocer la reacción de las plantas a diferentes estímulos o relaciones con el espacio en el que se encuentran, los factores que por lo general son sensados en proyectos de asistentes de jardín (ver documentación), son la temperatura, la humedad, y la luz, el ph del suelo es un poco más costoso de leer, los dispositivos que venden en el mercado son por general costosos, y la solución DIY requiere al parecer bastante tiempo dependiendo de hasta que punto quicieras que el sensor fuera hecho por ti mismo o comprar algunos componentes, nosotros nos encontramos en la búsqueda de la manera más fácil y barata de lograrlo. Hemos estado leyendo diferentes teorías sobre el sentir de las plantas y sus reacciones al tacto, sonido, y diferentes estímulos que hacen que las plantas reaccionen a ellos de alguna manera; los cambios bio-dinámicos de un ser biológico, es el principio para acercarse al experimento; y como parte de éste hemos estado probando un sensor Galvanico, que hicimos a partir de los referentes que nos encontramos que lo han utilizado o bien con un fin artístico o no, los libros sobre los componentes electrónicos que lo componen y luego de armarlo, desarmarlo y modificarlo muchas veces y de haber utilizado algunas plantas de conejillos de indias (yo creo que se ponían bravas), montamos una versión del sensor que nos ha dado los mejores resultados; el sensor traduce estos diferentes estímulos que podemos darle a la planta en nuestra interacción con ella, amplificando los electrones que la planta emite en señales eléctricas para que podamos leerlas y representarlas, para luego analizarlas y de esta forma aproximarnos a decir si las plantas están contentas o tristes. Por ahora apenas hemos tomado lecturas “limpias del sensor” y hemos graficado algunos datos. La idea de utilizar este sensor es “ver que pasa” si de alguna manera interpretamos las lecturas para mejorar el estado de las plantas, y en algún momento del proceso MDE15 hacer una instalación donde la gente interactúe con las plantas y a través de visualizaciones representarle que es lo que está pasando.

## **Las lombrices**

### **La huerta**



Inicialmente el jardín comenzó con algunas plantas sembradas en cajas plásticas de gaseosa o comúnmente también usadas en algunos establecimientos para las verduras, en este estado el jardín apenas comenzaba a tomar forma y las semillas que se usaron fueron compradas en un almacén de cadena; no todas germinaron y las que alcanzaron a germinar no “pelecharon”; estas fueron: berenjena, espinaca, cilantro, tomate chonto; es por esto que hay información de ellas en nuestra pagina wiki.

La razón por la cual no “pelecharon” fue por que el sustrato, es decir la tierra en la cual fueron sembradas no era muy adecuada, pues tenia mucho material orgánico (no en descomposición), que impedía varias funciones específicas del suelo, como la permeabilidad (es decir que el agua penetrara en el y pueda así llegar a las raíces de las plantas), además de que este se veía que provenía de un suelo de coníferas (la familia de los pinos), los cuales acidifican bastante el suelo.

Después de esto se volvieron a cultivar otras plantas a partir de donaciones de los mismos integrantes de unloquer y de casa tres patios y con otra tierra, la cual se mezcló con la anterior para no perder materia orgánica.

## **CONSTRUCCION DEL TECHO**

Inicialmente se pensó en el techo como una estructura solida, que no se pudiera mover; se pensaron varios materiales como pvc, hierro, madera, etc.

finalmente se decidió realizar el techo con madera de pino y con una estructura mas dinámica; para lograr eso usamos un soporte con bisagras y guayas sujetas de las columnas y del techo.

De una manera en la cual este pueda ser plegable hacia arriba o hacia abajo, para adaptarla a las

condiciones climáticas de momento.

Se penso inicialmente en poner la polisombra en las guayas para que pudiera tambien removerse facilmente a peticion de la persona, sin embargo debido a las temporada de lluvias y a un encharcamiento producido por unas goteras, se optó por utilizar un plastico semitransparente opaco, permitiendo ademas que los rayos del sol ingresaran sin nigung problema

## La tecnología

### Sensores y Marañas

#### Sensor Galvanico

La documentación aqui construida sera relatada a partir de la redacción de un diario de procesos, donde se tratara de contar con detalles el resumen de todas las investigaciones para la construcción del sensor galvanico. En el proceso se describira tambien detalles tecnicos para la elaboración del mismo.

Este proceso esta dividido en varias fases:

1. Explicación de cada componente por separado.
2. Fase de experimentación y prototipado.

Los procesos descritos aqui seran fabricados en la segunda fase del proceso. Diciembre y marzo.

1. Fase de Analisis (funcionamiento del circuito - matematicas)
2. Fase de construcción - Final( Prototipado en board o baquelita)

## 1. Explicación de cada componente por separado

### Puente de wheatstone

Es un circuito electronico simple usado para encontrar la medida de una resistencia muy pequeña. Esta disminución esta entre los 10 Ohm para una carga resistiva de 10 Kohm. Este pequeño cambio no es facilmente detectable por un tipico multmetro en el rango de 0 a 20 Kohm. El puente de wheatstone consiste en un arreglo de 4 resistencias configuradas en forma de diamante. Una entrada con voltaje DC es aplicada desde la parte de arriba hacia abajo en el diamante y finalmente el voltaje de salida es medido a través del centro.

Cuando el voltaje de salida es 0, se a dicho que el puente esta calibrado. Ahora con el puente equilibrado previamente, cuando ingresamos al circuito la resistencia desconocida; ahora este se desequilibra. Este desbalanceo nos muestra la resistencia desconocida ahora conocida.

El esquema del Puente de wheatstone es este:



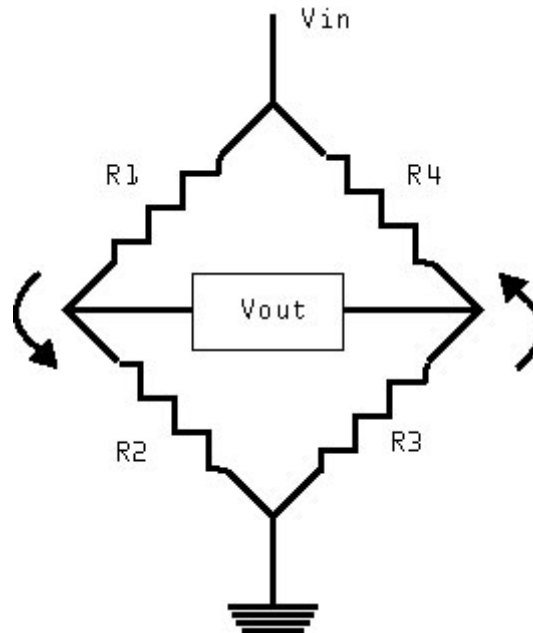

Cuando el voltaje en  $V_a$  y  $V_b$  son iguales.  $V_{out}$  es igual a cero, En este punto recordemos entonces que el puente esta balanceado. Entonces el valor de  $R_4$  lo podemos encontrar a partir de la relación:

$$R_1 \cdot R_3 = R_2 \cdot R_4 \text{ o } R_4 = R_1 \cdot R_3 / R_2.$$

### Amplificador Operacional LM324N

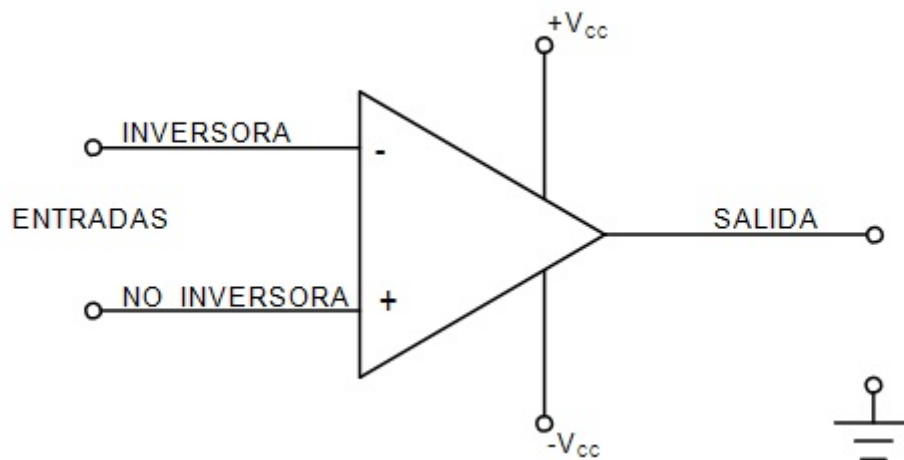

Los amplificadores operacionales son dispositivos pequeños muy prácticos en la electrónica, que tienen dos entradas y una salida. El símbolo de un amplificadores operacional es un triángulo en el circuito esquemático. Estas entradas por lo general están en la parte vertical del triángulo, etiquetadas como:

- Entrada no inversora (+)
- Entrada inversora (-)

La salida se encuentra en el extremo puntiagudo del triángulo, que generalmente es a la derecha del esquema. Los amplificadores operacionales siempre necesitan una fuente de alimentación, pero por lo general en el esquemático los cables de suministro de energía no se muestran; para esto se recomienda la búsqueda del datasheet del amplificador operacional en cuestión para encontrar los respectivos pines.

Los Op (amplificador operacional) pueden configurarse de alguna manera para actuar específicamente en el circuito. En el caso que nos concierne, el op está actuando como multiplicador de voltaje; ya que estamos tomando una corriente de entrada (Resistencia de la planta) y las estamos multiplicando por 3; lo que es igual a decir que las estamos amplificando.

Hablamos brevemente de los amplificadores operacionales, porque en nuestro sensor galvanico hacemos uso de un pequeño chip clasificado entre los amplificadores operacionales, específicamente usamos el LM324n.

Esta es la configuración o data sheet del lm324n.

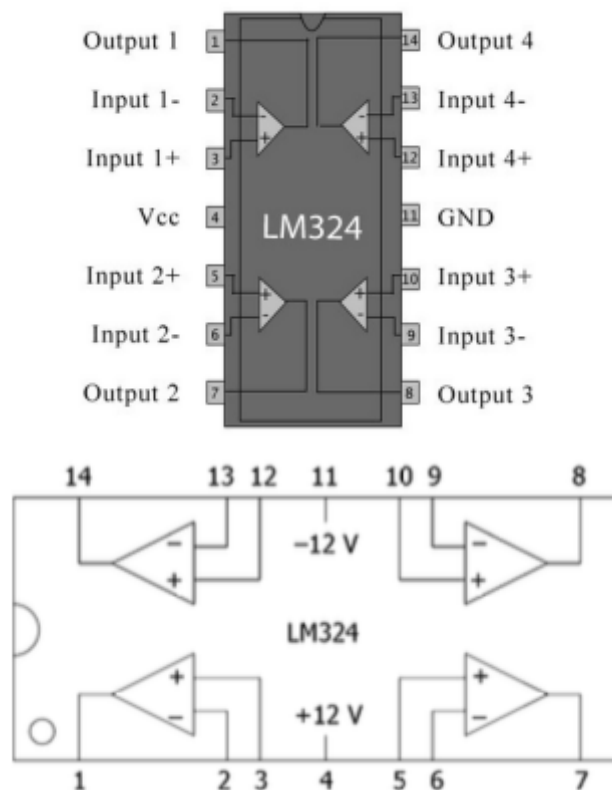

## Sensor Galvanico

El sensor galvanico está compuesto por todos los componentes anteriores. Básicamente se trata de un circuito capaz de detectar los cambios eléctricos en la piel, los cuales están generados por los cambios eléctricos que generan las emociones.

Estos cambios en el sistema nervioso generan cambios en la resistencia de la piel, que amplificada con el sensor galvanico puede ser señales que posteriormente pueden ser procesadas por medio de matemáticas para que el sistema pueda predecir como se encuentra en estado de la persona; y en este caso de la planta.

## 2. Fase de Experimentación y prototipado

Esta fase inicia entre mediados de septiembre y finales de octubre/principios de noviembre. Se

dispone entonces sin muchos conocimientos teóricos matemáticos del funcionamiento del circuito al prototipado del mismo; sin embargo, en el camino se encontró documentación sobre fundamentos prácticos para entender la incidencia de la matemáticas que influyen en la configuración específica del amplificador operacional LM324n. (Detalles mas adelante.)

Quiero contar que construí por lo menos 10 versiones del sensor galvánico de algunas Webs que encontré en internet. Cabe anotar que todos fueron probados con plantas, por lo cual deducimos que puede variar el funcionamiento de cada circuito mencionado aqui. Entre ellos:

1. Los de este foro a mí no me funcionaron:  
<http://www.electronicspoint.com/threads/using-arduino-to-read-bipolar-signal-from-plants.262178/>
2. Las impedancias son muy bajas o nulas para la aplicación en cuestión:  
<http://www.1010.co.uk/org/biologic.html>
3. Este circuito tiene un divisor de voltaje, pero esta relación no mostro mejoras para mi ejercicio tecnico en cuestión. <http://www.chris3000.com/archive/galvanic-skin-response/>
4. Esta implementación incorpora un puente de diodos, tampoco funcionó para mí.  
<http://www.element14.com/community/groups/pumping-station-one/blog/2011/05/08/ouch-sensing-galvanic-skin-response-gsr>
5. Este es el original, pero el circuito y su implementación es vieja.  
[https://borderlandsciences.org/journal/vol/52/n03/Theroux\\_Detecting\\_Biodynamic\\_Signals\\_I.html](https://borderlandsciences.org/journal/vol/52/n03/Theroux_Detecting_Biodynamic_Signals_I.html)

De todo este ensayo y error, se creo un diseño a partir de la unión de varios circuitos y malicia indígena propia.

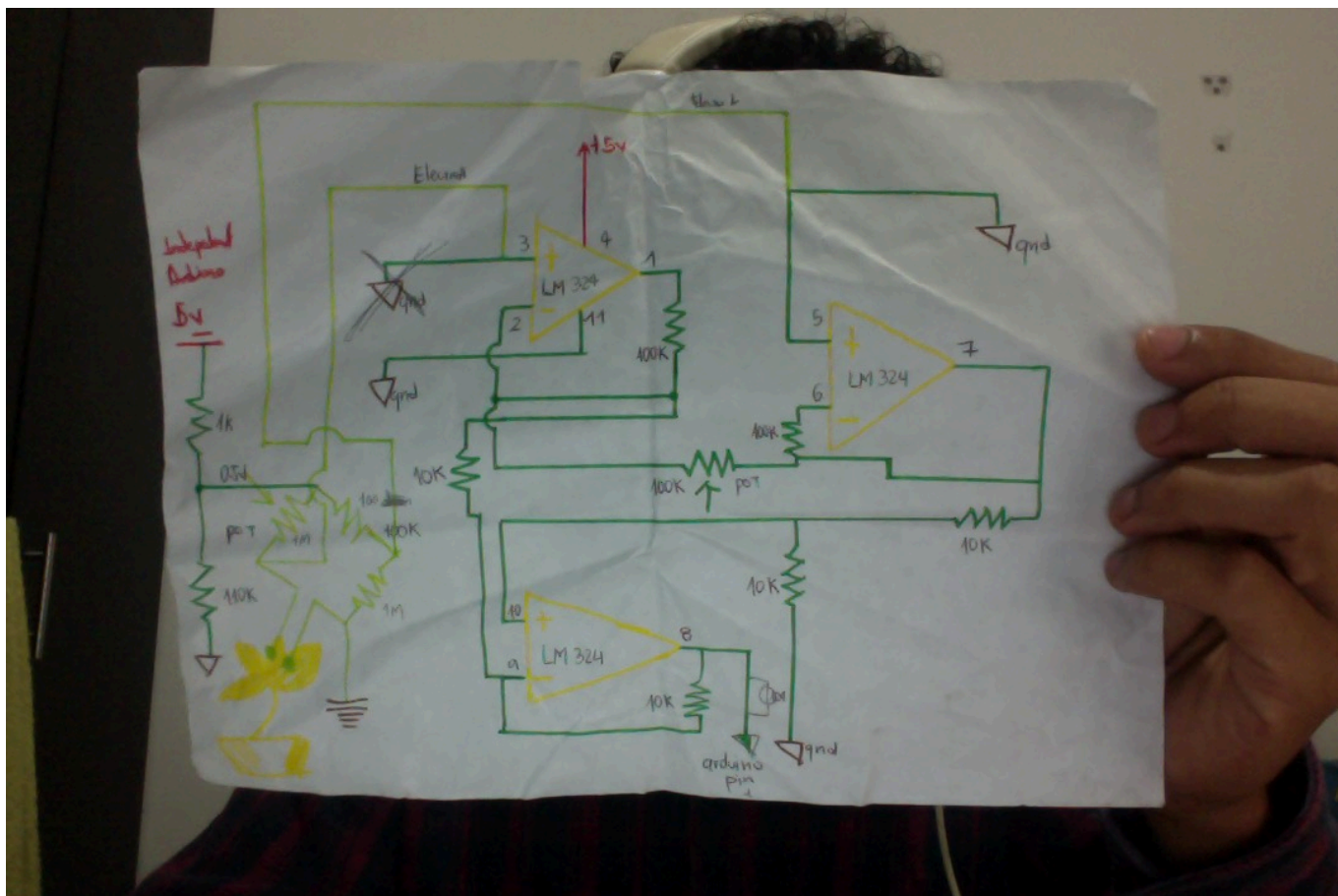

Una versión mas detallada aqui:

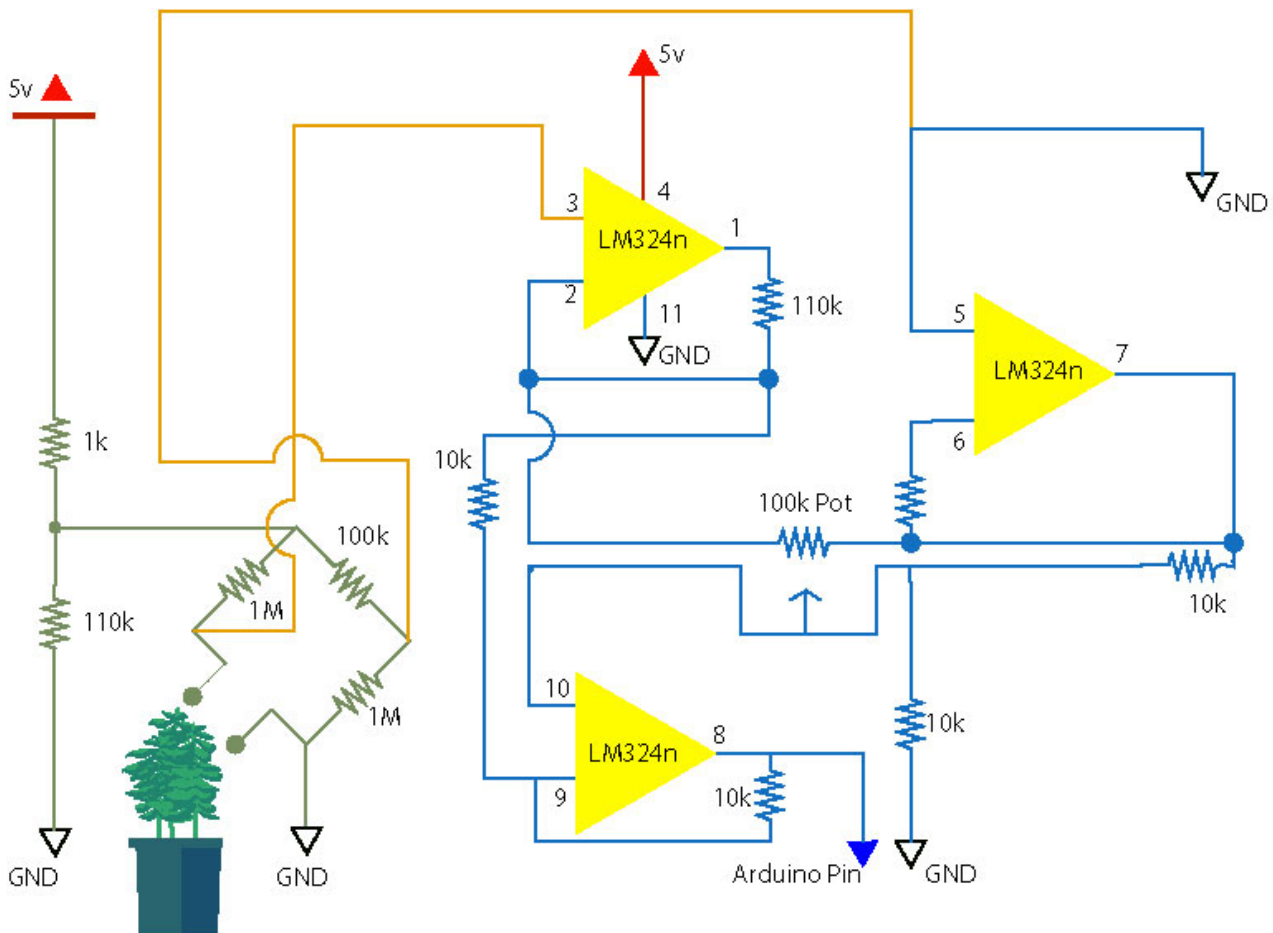

## Galvanic sensor

Fueron versiones fallidas por los siguientes motivos:

- En el osciloscopio no se podían visualizar cambios de señal significante.
- Un día las lecturas de voltaje eran adecuadas (VPP y VCC cambiaban inmediatamente con el impulso a la planta) y sin realizar cambio alguno al circuito, al otro día al realizar pruebas con la misma planta, el circuito y la planta no mostraban cambio alguno.
- Versiones del circuito construidas no retornaban cambio alguno en el voltaje (Ejemplo en la visualización de datos por Gaviria “anexar foto de eso”)
- Gran parte es el desconocimiento y aprendizaje en el camino.

Hoy 31 de octubre con la ayuda de mis colegas hemos construido el sensor galvánico a partir de la versión del sensor galvánico de Leslie Garcia. Sin embargo cuando se prueba este circuito, también al parecer no funcionaba y su respuesta era similar a los construidos anteriormente.

Por experimentación se conecta el multímetro y el osciloscopio simultáneamente a la salida del sensor galvánico para visualizar cambios numéricos y visuales; cuando esto se hace, por error se crea una ganancia en la salida del sensor galvánico que causa que se pueda ver visualmente cambios en la modificación de la frecuencia de la ventana de la periodo del osciloscopio. (En palabras mas sencillas cambios de frecuencia).

Esto personalmente me creo bastantes dudas sobre si los otros circuitos estaban realmente erróneos.

Por lo pronto ahora el circuito galvánico esta funcionando perfectamente, quiero analizar mas a profundidad el circuito para saber como esta configurado el op LM324n en este caso, (a esto me



refiero como multiplicador, comparador, sumador, etc).

Fotografías del proceso de prototipado.

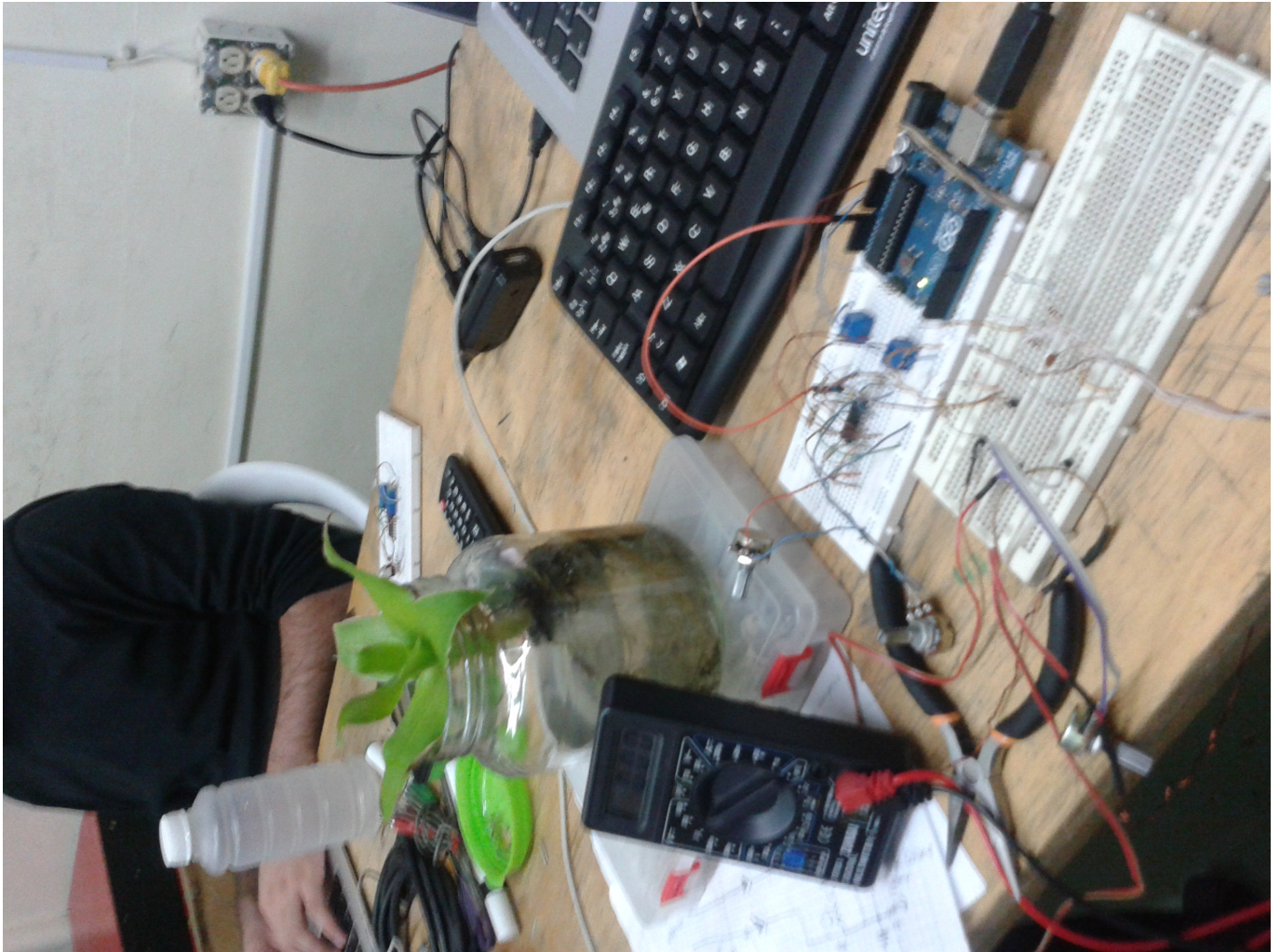

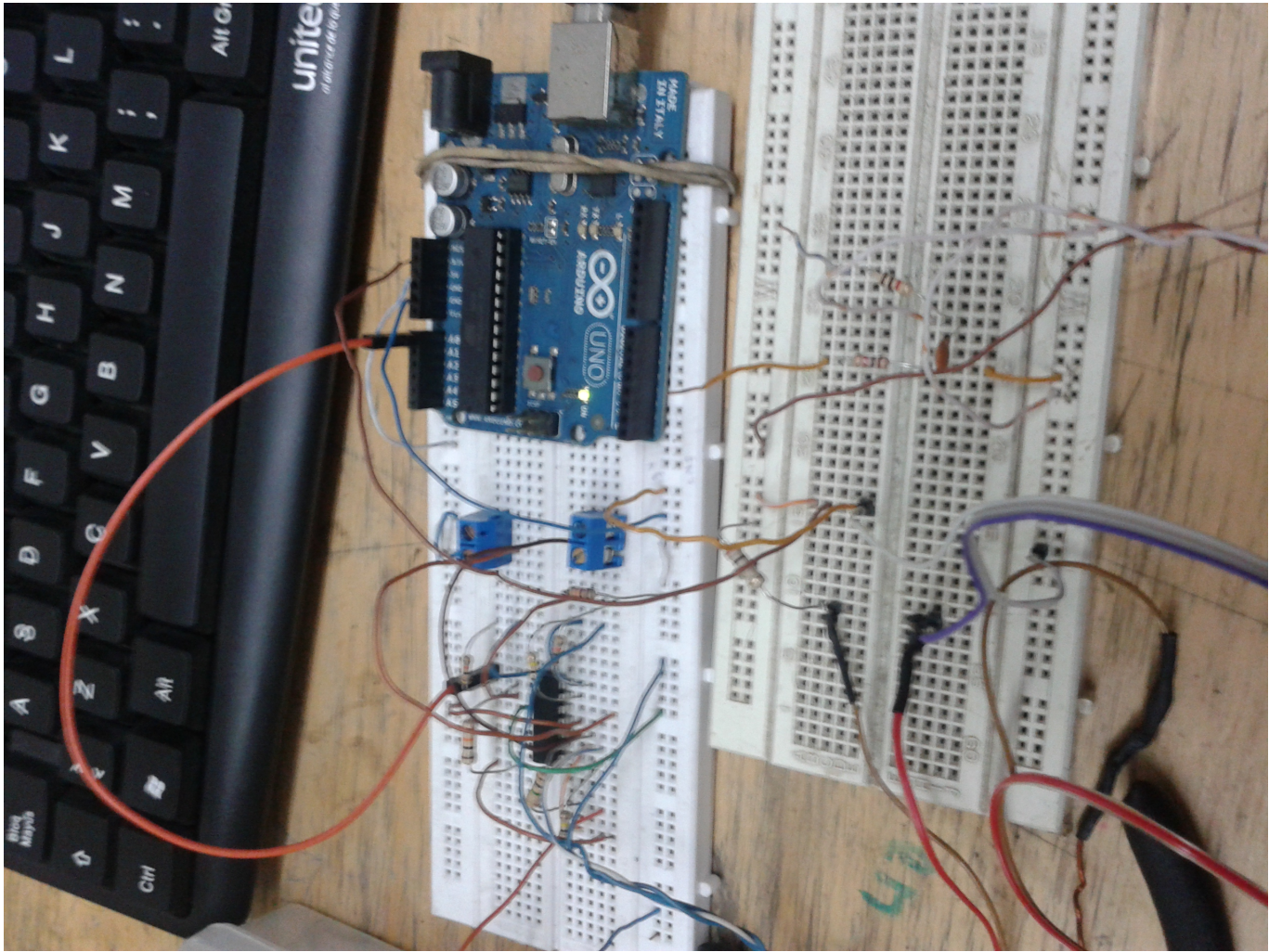



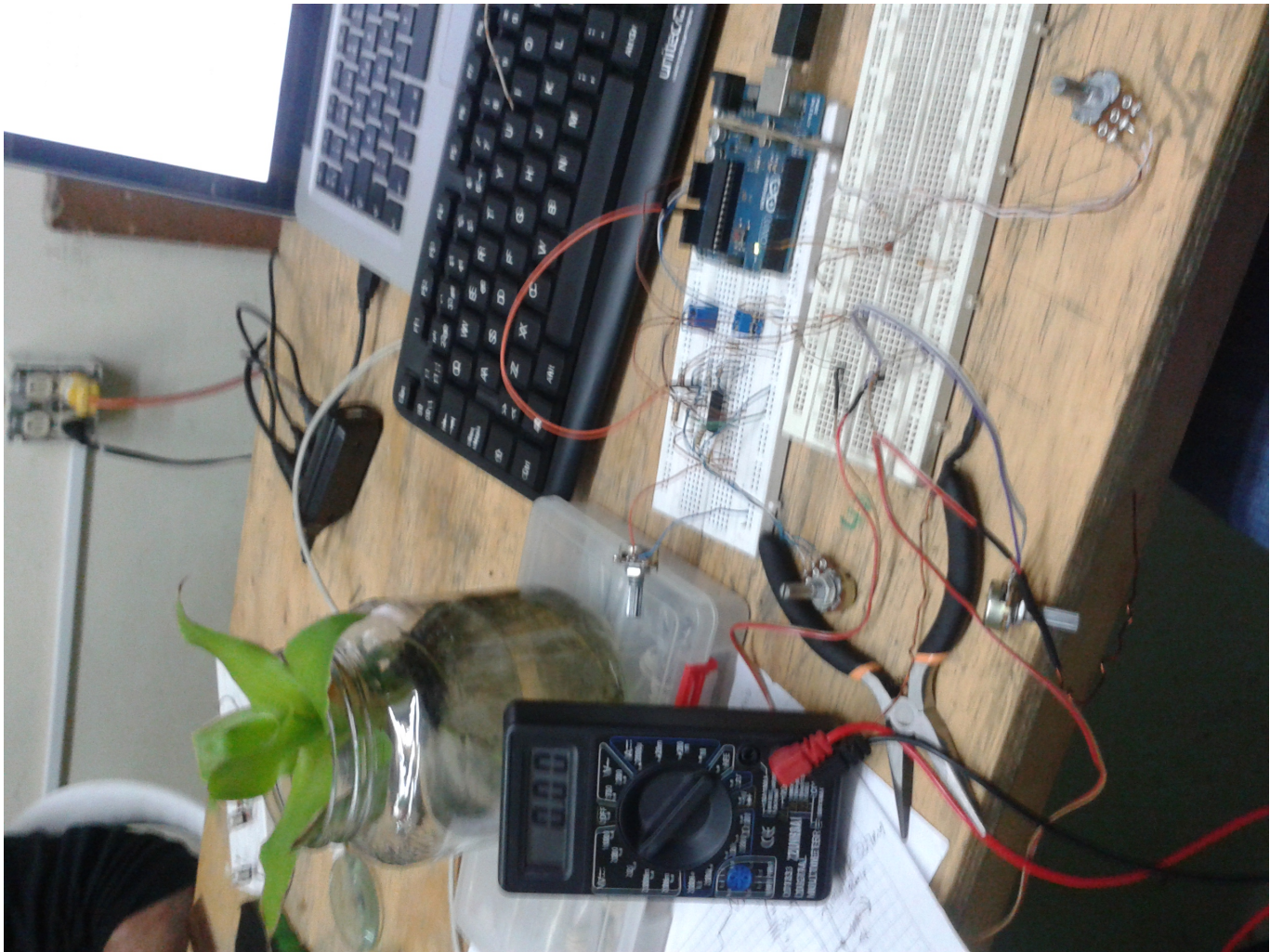



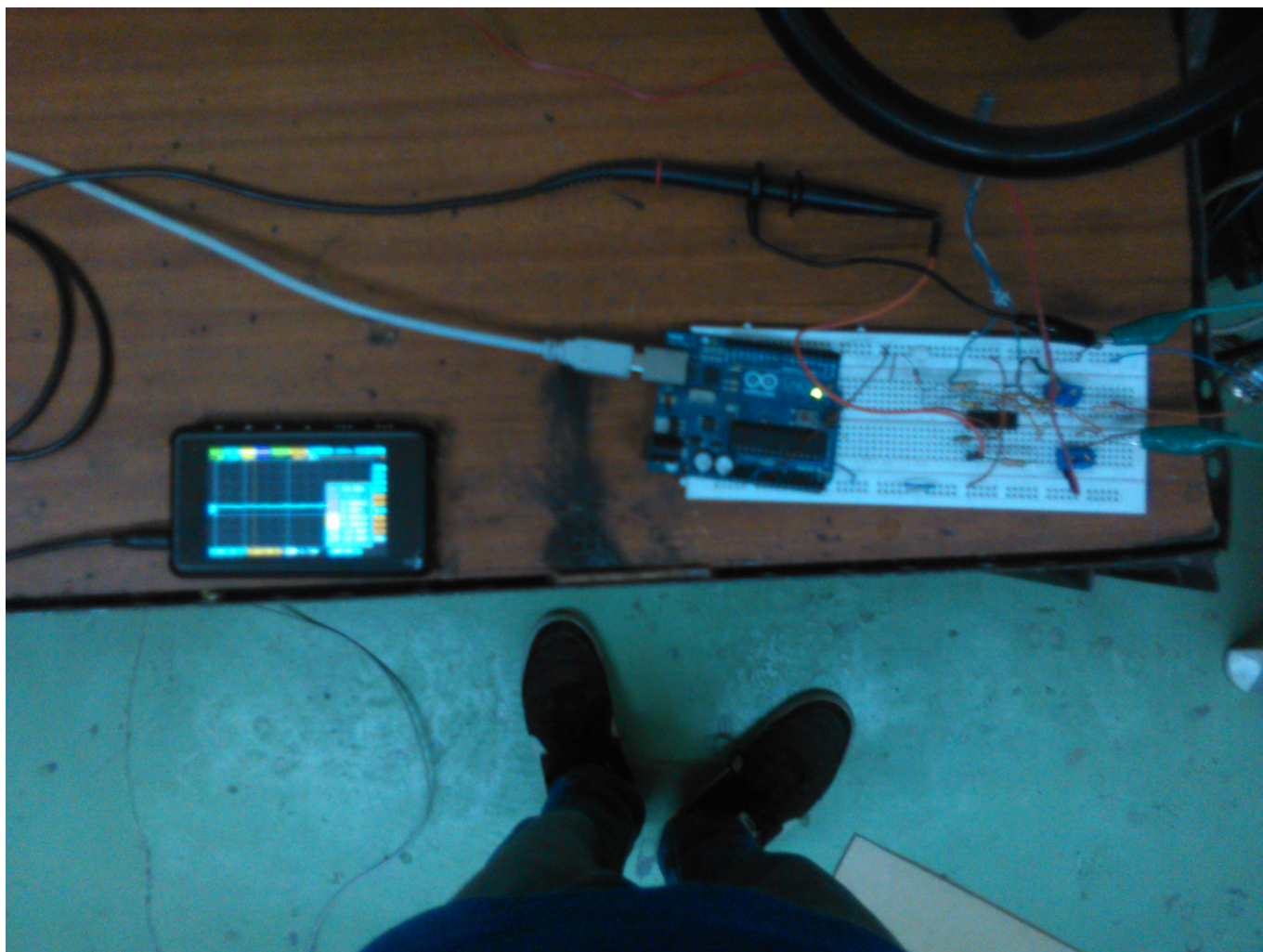

Ultimos prototipos, realizando pruebas con el ensamble.





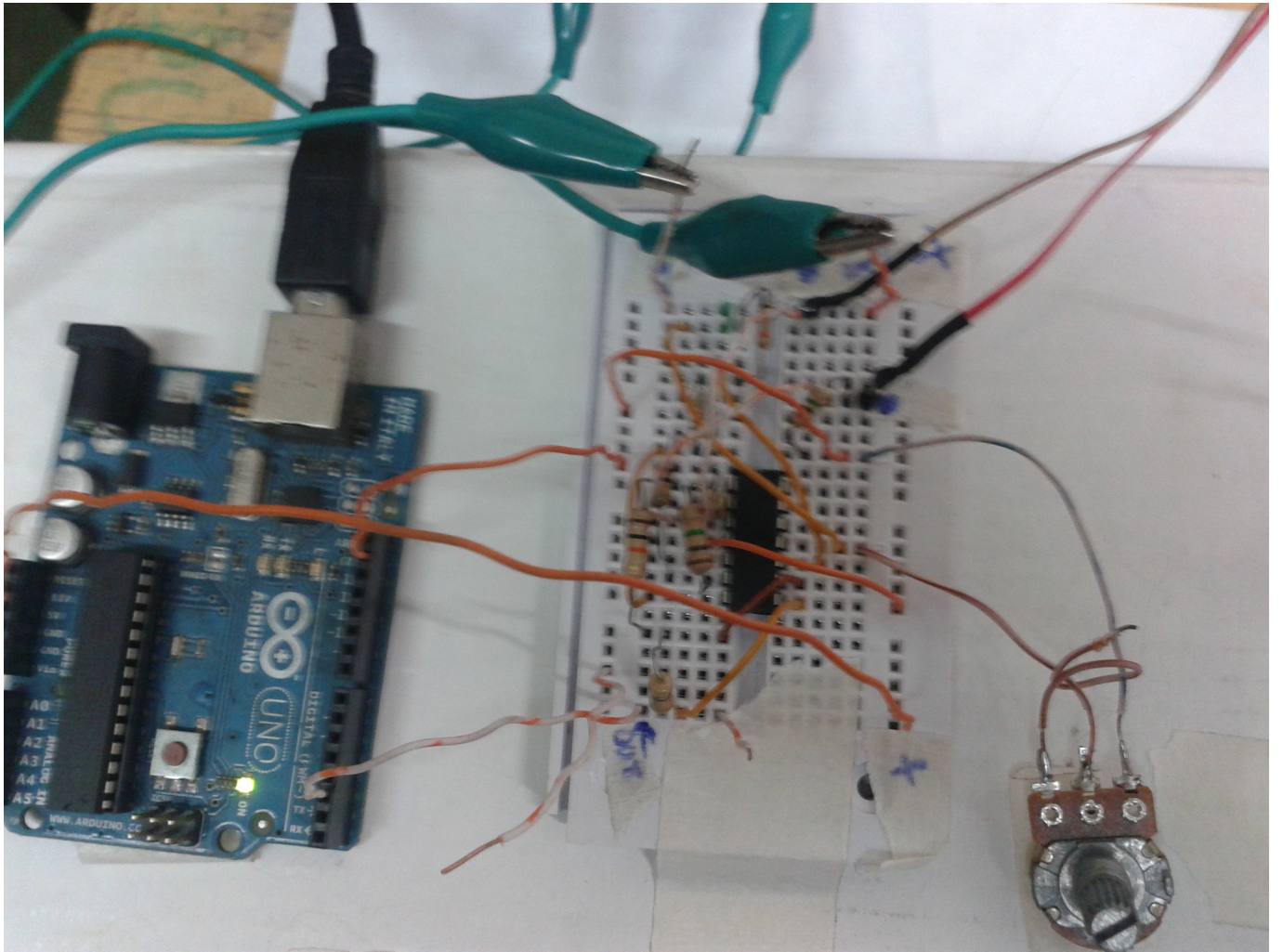

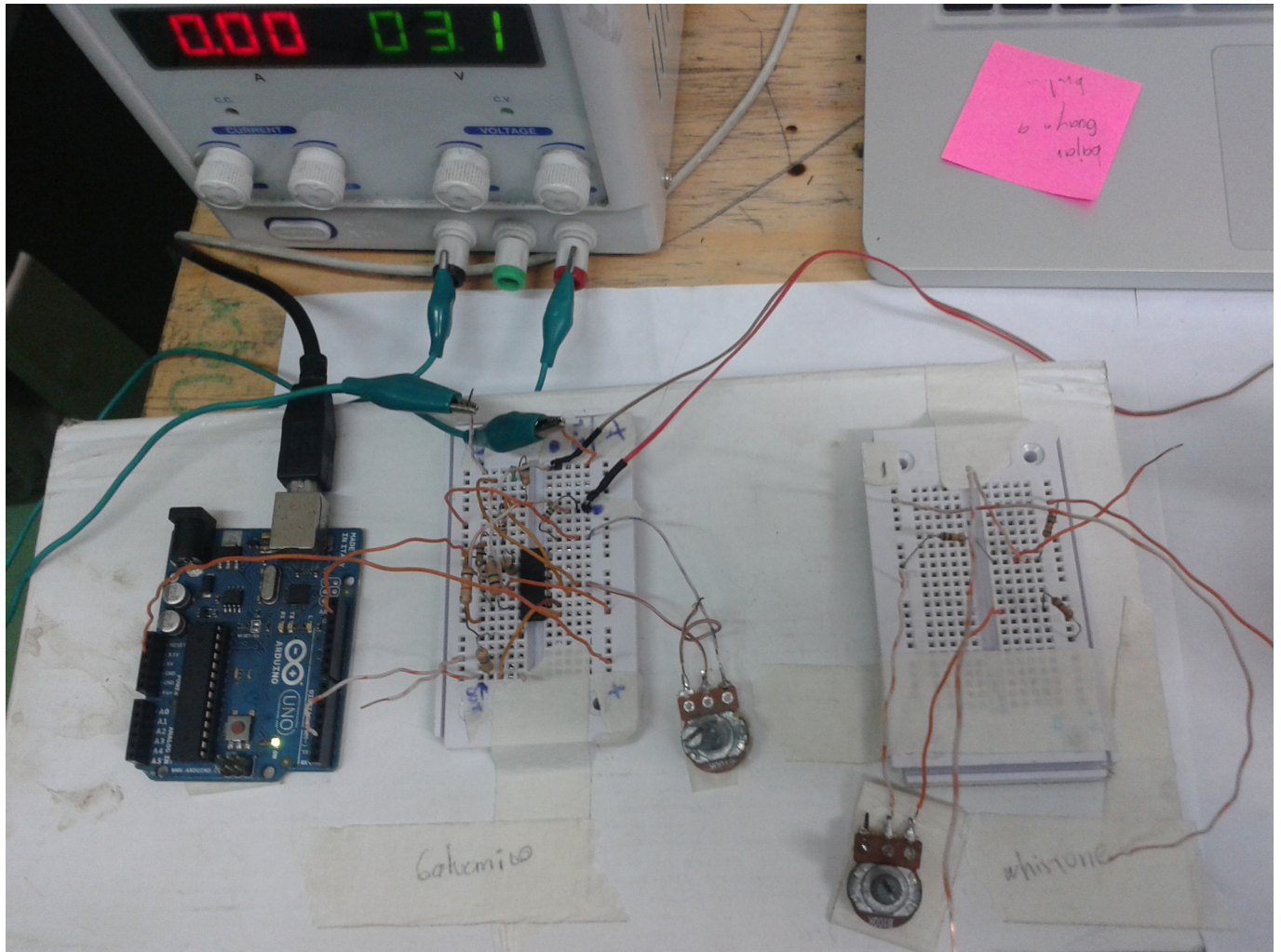

## PROGRAMACION Y ALMACENAMIENTO DE DATOS

documentación rápida que sera detallada mas adelante

programación arduino

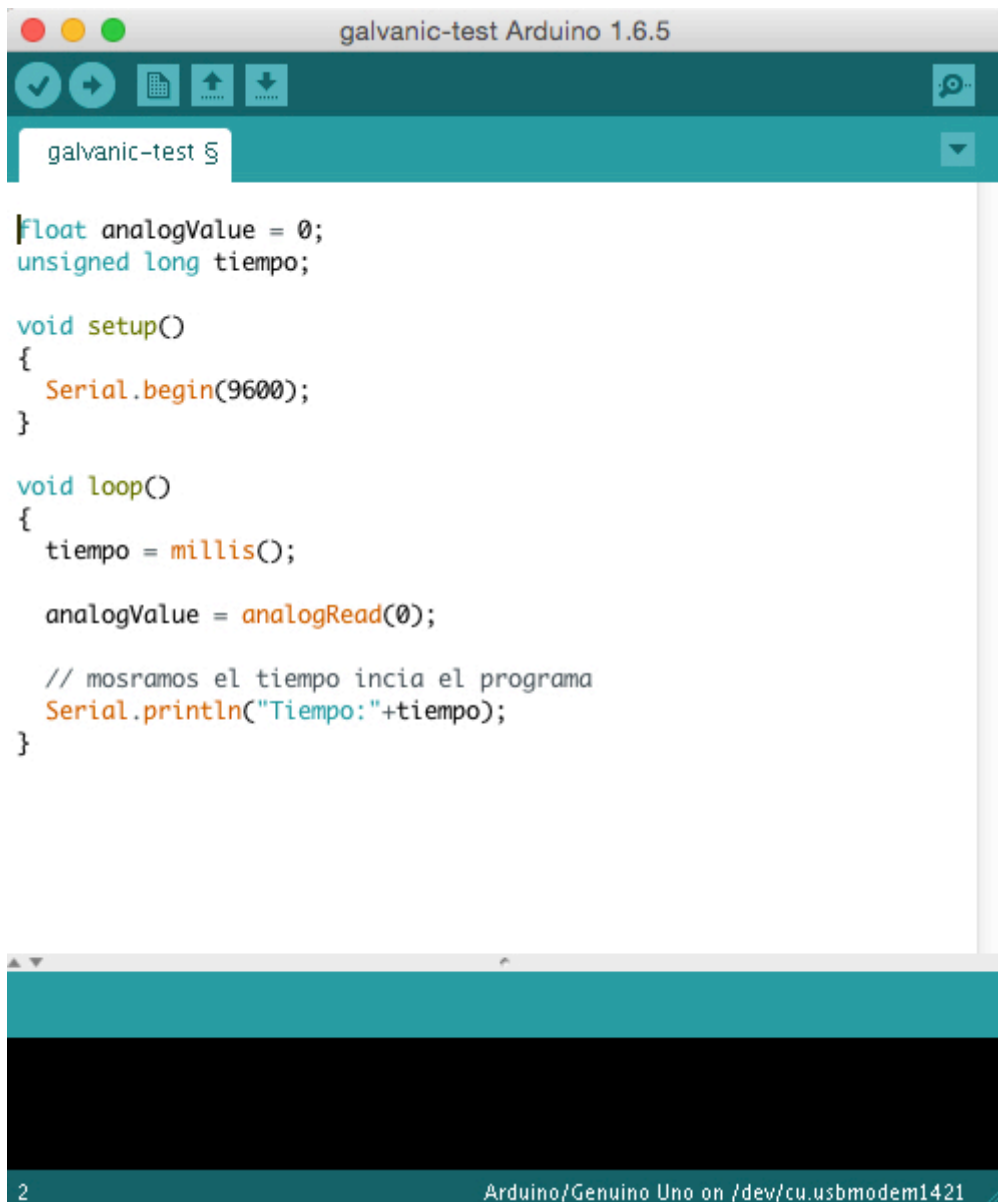

### Pasos para generar un .txt desde terminal con arduino.

1. Se prepara el puerto con esta linea de codigo.

```
# stty -F /dev/ttyACM0 cs8 9600 ignbrk -brkint -imaxbel -opost -onlcr -isig -icanon -iexten -echo -  
echoe -echok -echoctl -echoke noflsh -ixon -crtcts
```

reemplazando ttyACM0 por el puerto serie que nos da el IDE de arduino.

asi luce en mi pantalla

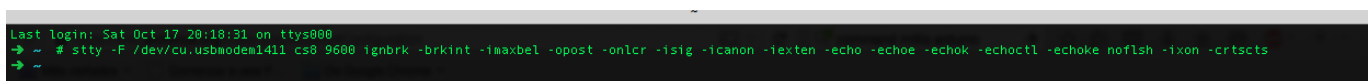

2. luego para leer el archivo

```
cat /dev/cu.submodem1411
```

3. para leer y guardar



cat/dev/cu.usbmodem1411 > archivo.txt

Anexo los datos tomados por el software en arduino, fueron tomados entre las 10:48 pm hasta las 11:46 pm. Anexo una descripción en tiempo y acción de los estímulos a la planta.

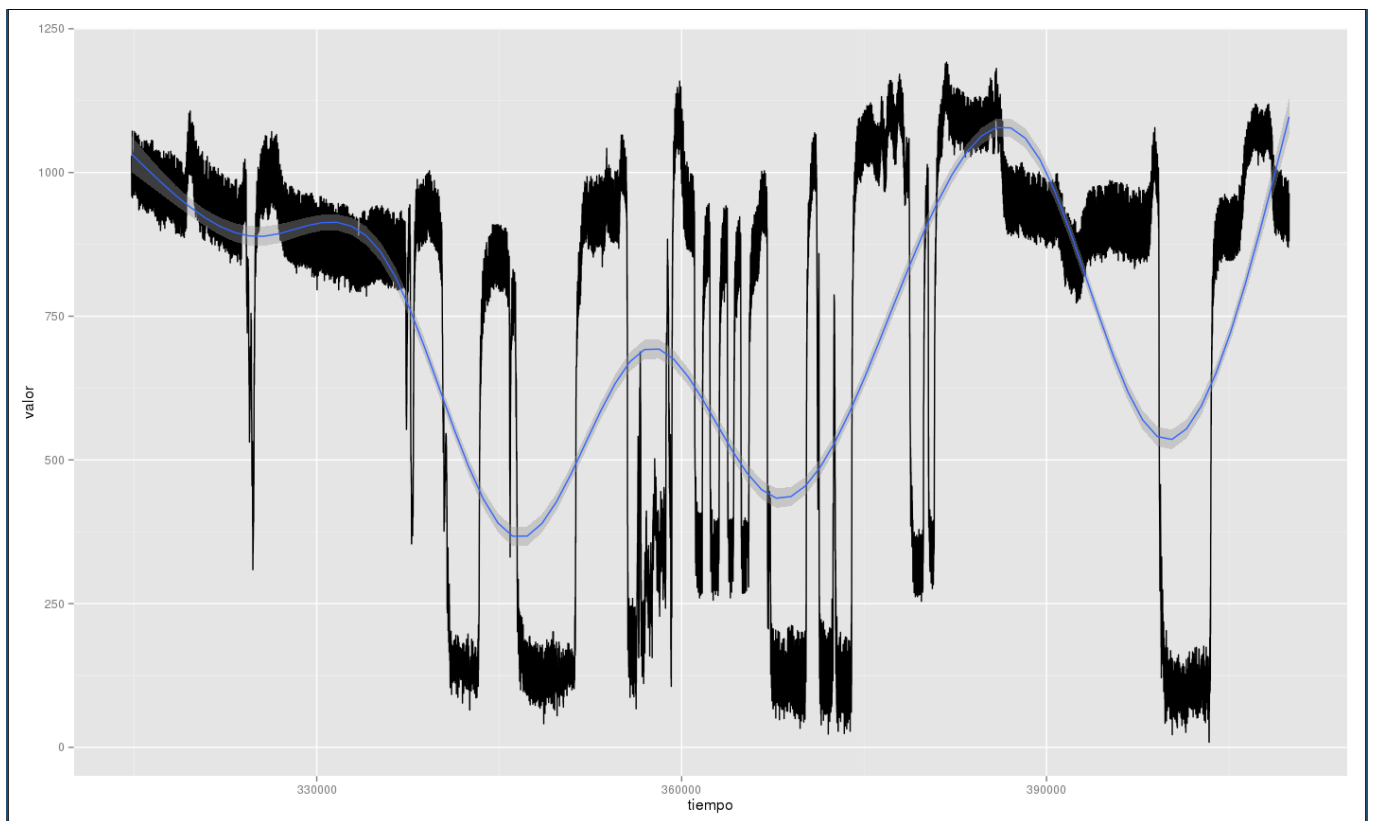

- 10:48 → Inicia toma de datos.
- 10:50 → Estimulada con contacto directo.
- 10:53 → Estimulada con contacto directo.
- 10:59 → Estimulada con contacto directo.
- 11:05 → Estimulada con contacto directo.
- 11:10 → Estimulada con sonido (palmas).
- 11:15 - 11:18 → Estimulada con sonido (ruido de c3p).
- 11:27 → Estimulada con sonido (mozart).
- 11:36 → Estimulada con contacto directo + sonido (mozart).
- 11:36 → Cambio sonido por otro (Hector lavoe).
- 11:42 → Estimulada con contacto directo + sonido (Lavoe).
- 11:46 → Fin de la toma de datos.

## IoT

El/La Internet de las cosas, como comunicar cosas para que pasen cosas, como hacer interfaz con algo, un computador, un arm, un esp8266, una planta, ¿una persona?, ¿una persona que hable chino?; digamos que para comunicarnos con una persona utilizaríamos un traductor chino/español, algo similar es con una planta, solo que en primera instancia necesitamos un transductor (como un traductor, solo que en vez de pasar de una palabra a otra pasa de un tipo de energía a otra), luego de otros dispositivos para poder digitalizar esa energía (los traductores del traductor), los conversores análogo/digitales, para discretizar la electricidad en valores que un computador comprende: 1 y 0; y finalmente por medio de un software se calibra y convierten los valores para obtener la temperatura

real e imprimirla en la pantalla del usuario; mas o menos ese sería el camino a seguir para comunicarse con una planta. Un arduino no es más que un microcontrolador montado en una placa de prototipo(de los mejores inventos que le han pasado a la humanidad), pero nos permite comunicarnos con la realidad sensible. Internet ha existido hace un tiempo y las cosas tambien; las cosas llevan también un tiempo comunicándose por internet. Pero desde hace poco se vienen ofreciendo en el mercado dispositivos diseñados para comunicarse a través de la red, optimizandolos cada vez más en tamaño, capacidad de memoria y procesamiento; es decir cada vez son más potentes y mas pequeños!!. Para la parte del asistente de jardín sabíamos que necesitabamos por lo menos de algo que tuviera pines análogo-digitales y de algo con capacidad de computación para almacenar texto y hacer algunas operaciones(la calibración, analisis y demás). Para la primera parte escogimos los esp8266, sus capacidades nos tienen a todos básicamente brincando en una pata: con un tamaño super pequeño ya tienes conexión wi-fi, pines A/D, no consumen mucha energía, y son muy baratos. Para la segunda parte pensabamos en utilizar algún dispositivo como una raspberry-pi, pero como en su momento teníamos en nuestras manos la placa Galileo de intel, pensamos interesante comenzar por allí ya que esta placa está también diseñada para IoT, es decir, también tiene posibilidad de wi-fi, ethernet, es compatible con arduino o sea que programarla se puede como si estuvieras programando un arduino además de ser algo que ya teníamos en nuestras manos. El Galileo aunque no es tan económico, se presenta junto con las demás que intel está sacando al mercado ultimamente(proximamente añadiremos información sobre la placa Edison) como una muy buena opción para tener un sistema completo en un pequeño dispositivo. La idea es documentar sobre muchas maneras de comunicarse con el jardín, así que cada vez la wiki irá creciendo con documentación sobre diferentes dispositivos.

## Módulos ESP

### Intel Galileo

La placa Intel Galileo fue la primera que sacó esta compañía al mercado y que esta diseñada para ser programada fácilmente inclusive desde el mismo IDE de arduino, ya que fue construida para ser 100% compatible con arduino(esto es una gran ventaja). Viene con un pequeño sistema operativo(yokto linux) instalado, pero si queremos utilizar sus capacidad de ethernet y wifi debemos instalar un sistema operativo en la SD de expansión. La documentación que generamos es sobre la versión 1 de la placa (Gen 1), ésta tiene un bug en hardware bastante molesto, y como tiene **uefi**(seguro para solo poder instalar el software privativo de la compañía) los pasos para instalarle la versión **galileo-debian**, que fue la que escogimos por varias razones, tal vez la más grande es que actualizar el software del **clanton-galileo**(sistema ofrecido por intel), es un poco engorroso(mas pasos para tenerla a punto) y el soporte a los paquetes(software que se instala) no es muy bueno; así que utilizar galileo-debian tiene sus trucos(ver documentación), seguro en la segunda versión mejoraron muchas cosas; la placa Galileo Gen1, no la recomendamos para el cerebro del jardín, por su costo y poca facilidad de configuración, de todas maneras si por alguna razón a alguien le cae en las manos un galileo gen1(primer versión de la placa), podrá tomar un poco de los tips que dejamos en la documentación. Vamos a ver cómo nos va con la placa Edison, hace poco fué donada al espacio y ésta es como una versión muy definitiva de lo que pretende intel en su exploración del IoT. Con el estímulo del mde15, conseguimos tambien una rpi2; en definitiva creemos que un dispositivo de estos es ideal para un jardín automatizado y en general para configurarlos es bueno saber de algunas cosas como configurar una red, buscar un dispositivo que este conectado a una red, o generar un entorno **chroot**; estas entre algunas otras son cosas que vamos a tener que hacer o no dependiendo del dispositivo. Por esto, la idea es ir construyendo una documentación llena de tips para acercarse a



cualquiera de estos dispositivos(rpi, galileo, edison, beaglebone), y cada vez irla mejorando también, comentar mejor los scripts, comandos, etc; como el siguiente script para darle internet al dispositivo que tienes conectado a tu computador a través de un cable de red. Para que funcione, primero te tienes que asegurar que la puerta de enlace(gateway) del dispositivo es la dirección que le asignaste a tu computador, o que te asigno la red: en el caso de la beaglebone, el dispositivo te asigna una dirección ip y se da una dirección ip, con el galileo hay que hacer esto manualmente). Luego de hacer login en el dispositivo a través de ssh o alguna otra herramienta, en tu computador ejecutas el script, que lo que hace es crear un **punto nat**(network address transport) entre la red inalámbrica por la que salimos a internet, y la red local que tienes a través del cable de red.(como decía la documentación irá mejorando, esto es nuevo para el que escogió investigar por este lado, y seguro va a necesitar ayuda de los que saben para explicar mejor todo)

El siguiente script crea un punto nat para darle salida a internet a un dispositivo como una raspberry-pi que tengamos conectado al computador por cable de red.

```
#!/bin/bash

echo 1 > /proc/sys/net/ipv4/ip_forward

iptables -t nat -A POSTROUTING -o wlan0 -j MASQUERADE
iptables -A FORWARD -i eth0 -o wlan0 -m state --state RELATED,ESTABLISHED -j ACCEPT
iptables -A FORWARD -i eth0 -o wlan0 -j ACCEPT
```

**Aeroponicos / El Regreso de la era espacial**

## Documentamos o no existe

## Registro fotográfico y/o en vídeo

**Sensor Galvanico**

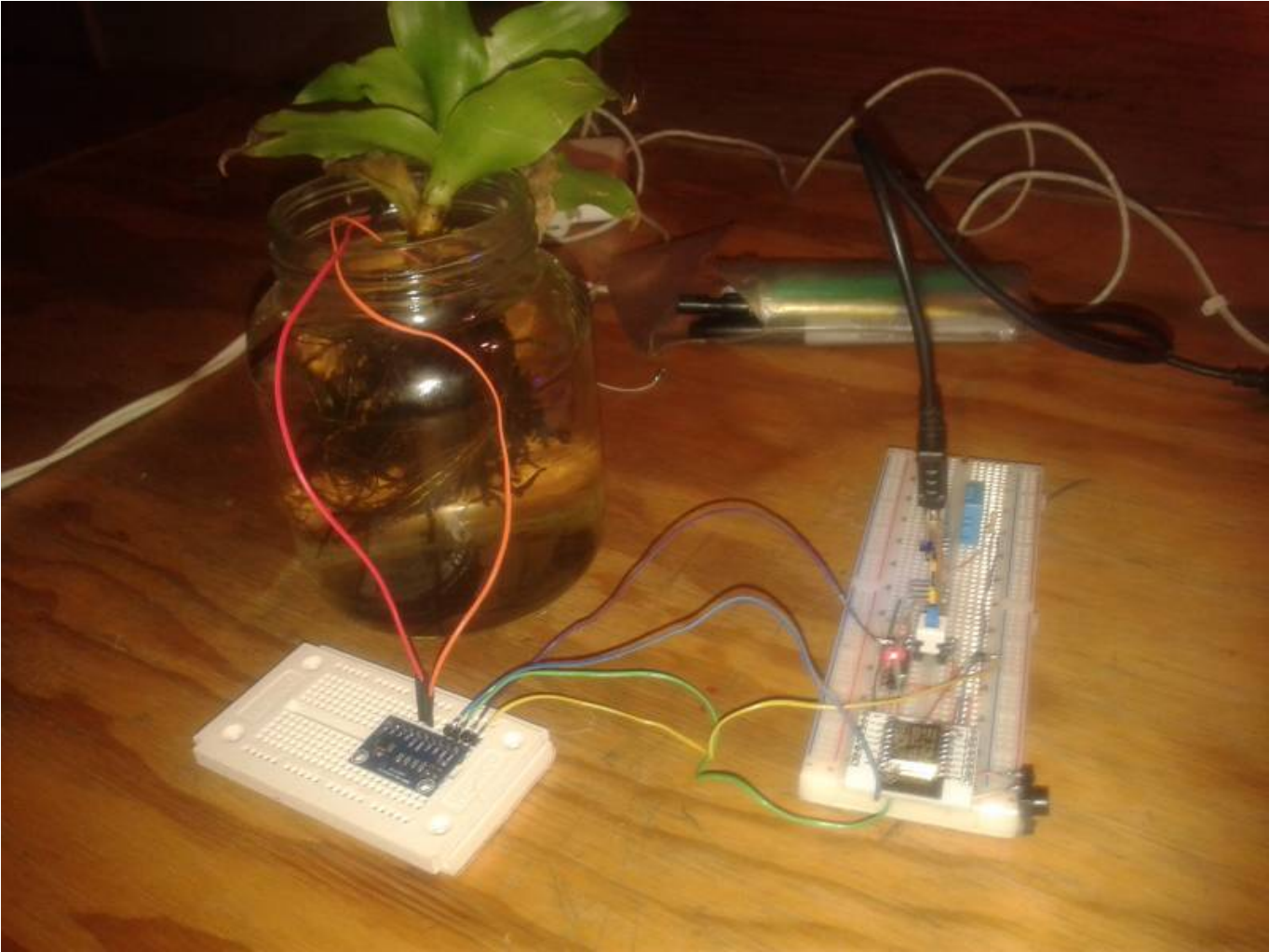

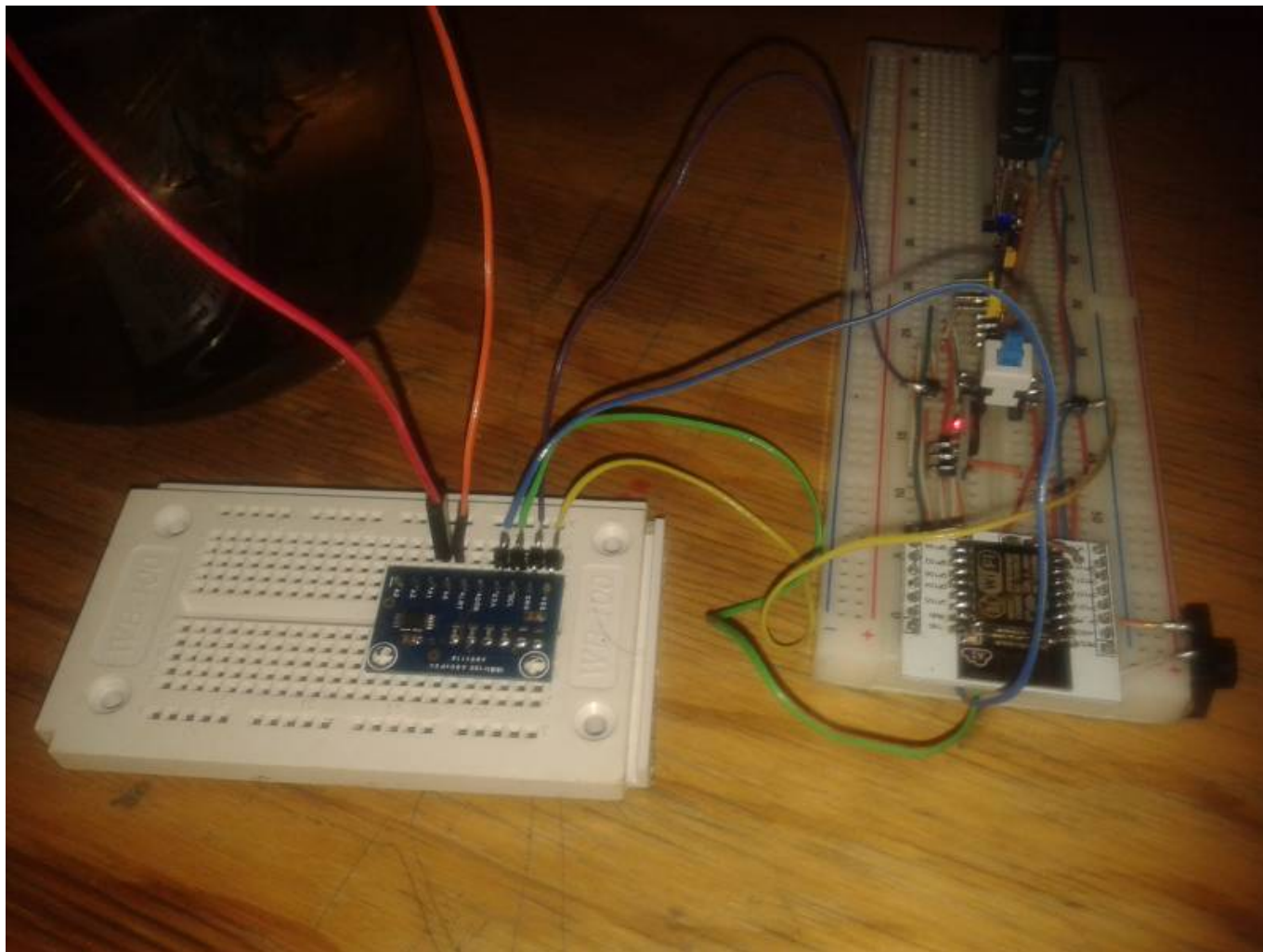

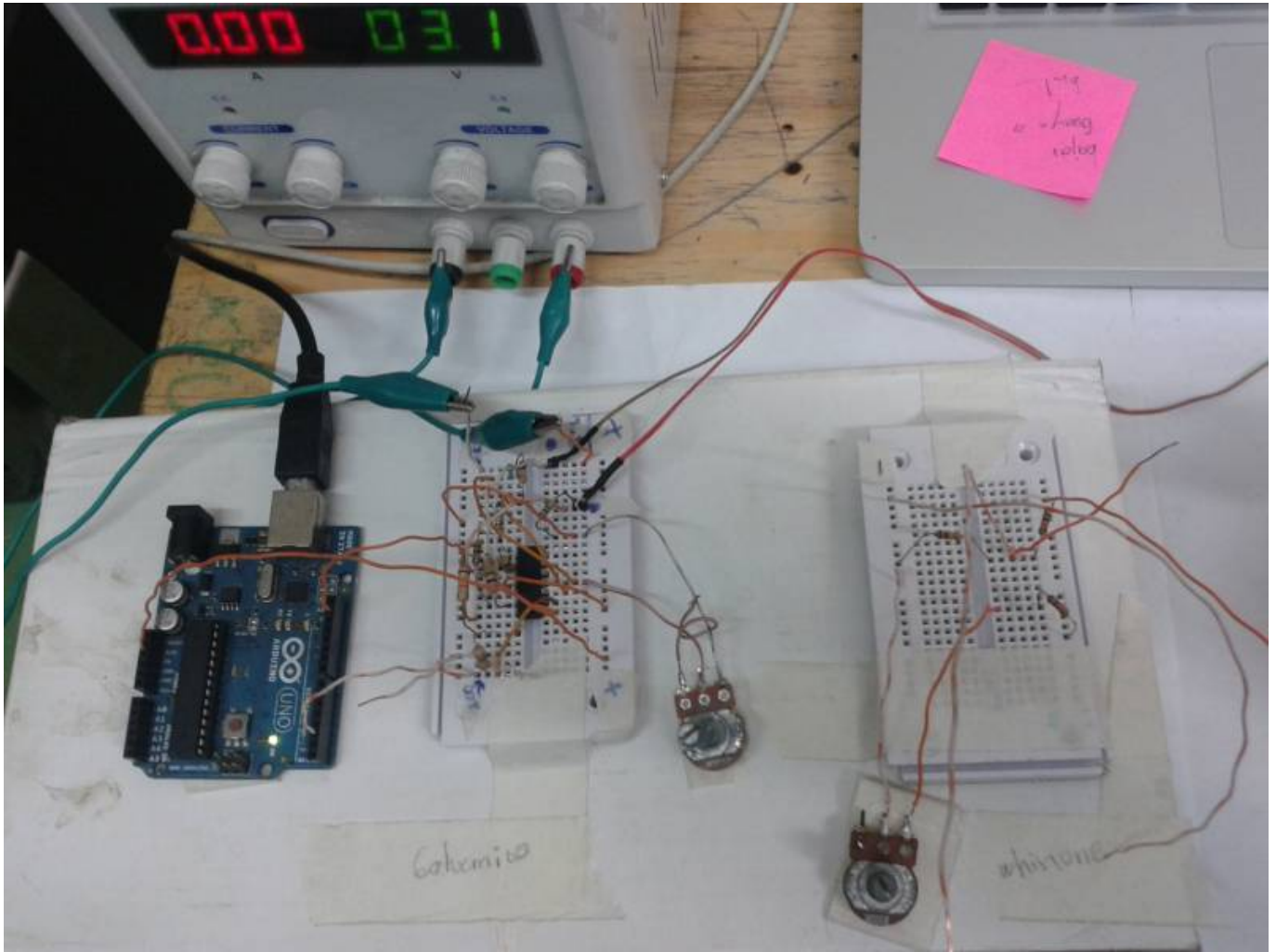



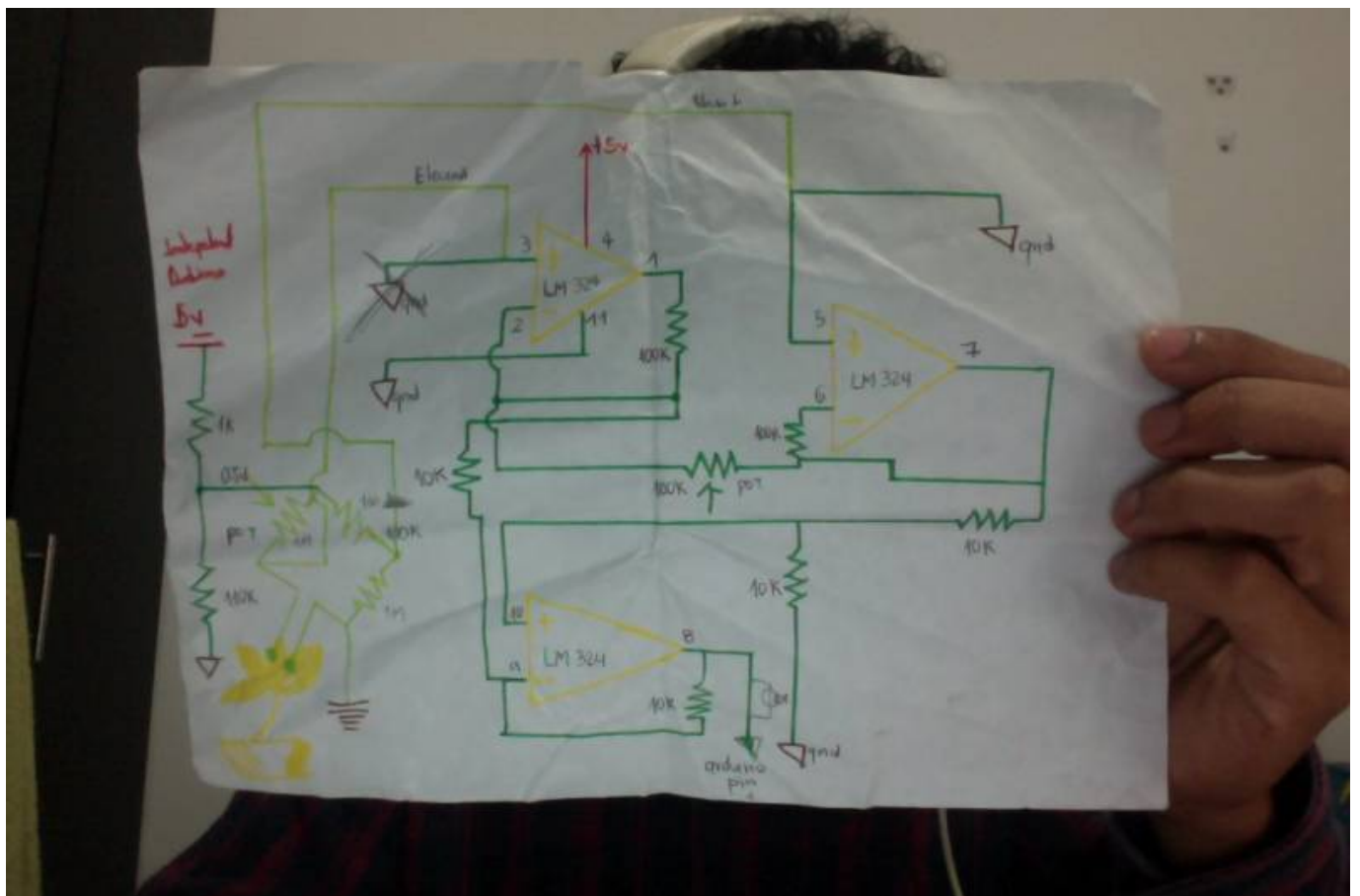

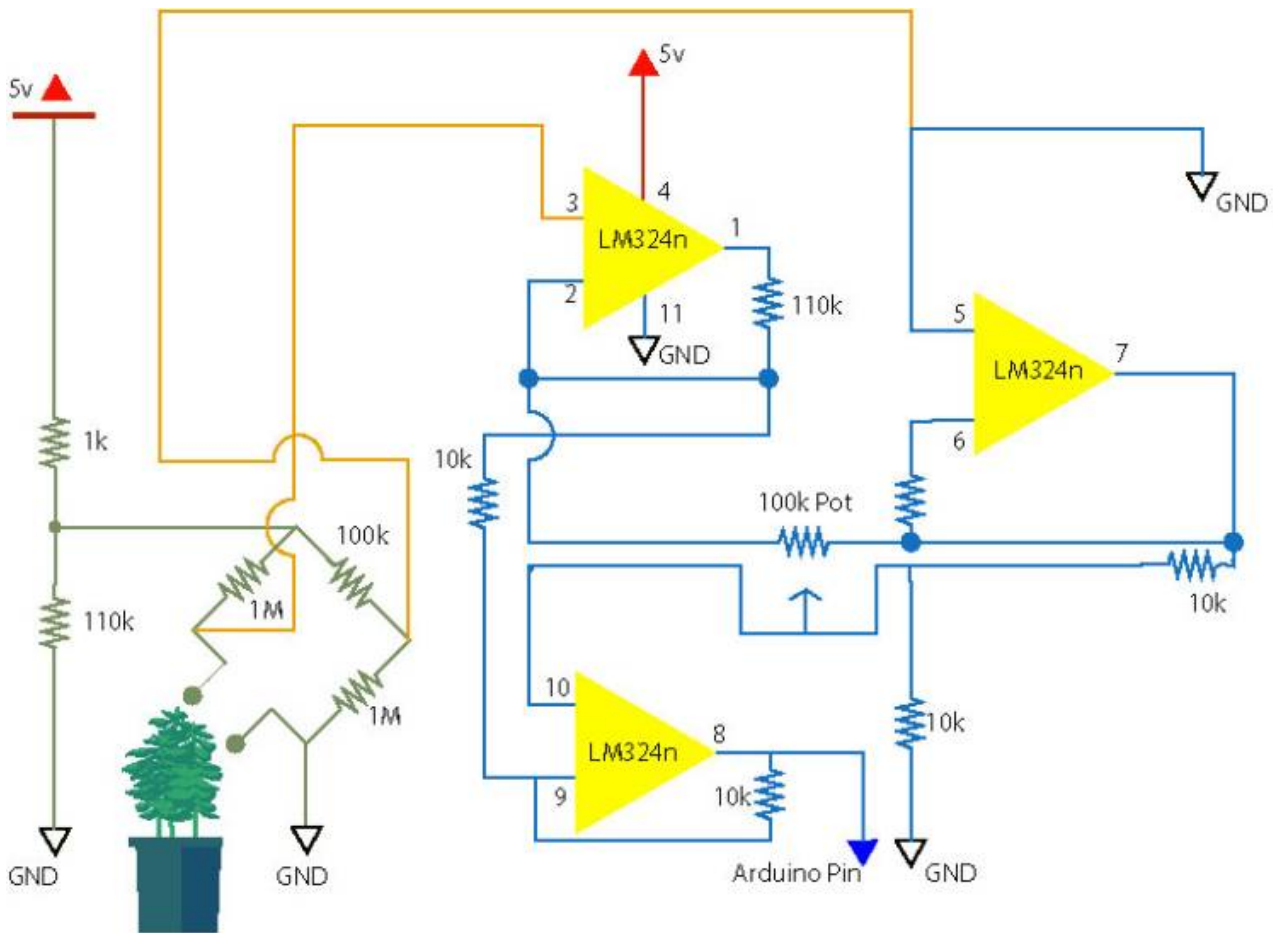

Galvanic sensor

## Guía para navegar la Wiki

## Informe Financiero

Para la fecha de entrega de este informe hemos ejecutado el presupuesto en un 90%, faltando solo para su ejecución el 10% que corresponde al pago final.

El dinero se ha utilizado para comprar materiales para hacer el Jardín y los diferentes laboratorios de electrónica que han sido necesarios para llevar el proyecto hasta el estado actual.

En la tabla a continuación encontrarán el detalle de cada uno de los gastos / compras para la ejecución del proyecto, todo lo que esta marcado como **"INFORME1"** los soportes fueron entregados con el primer informe y todo lo relacionado con el informe presente esta marcado como **"INFORME2"**

## Tabla Resumen

Fecha	Descripción	Entra/Sale	
9/1/2015	Primer pago MDE15	\$4,850,000	
9/5/2015	Compra 1 en CHINA - Mirar WIKI (72.53\$)	-\$226,289	INFORME1
9/1/2015	Polisombra 4mt	-\$3,000	INFORME1
9/1/2015	Componentes electrónicos	-\$600	INFORME1
8/31/2015	Polisombra 4mt	-\$3,000	INFORME1
9/1/2015	Componentes electrónicos	-\$9,275	INFORME1
9/1/2015	3 motores bomba parabrisas	-\$60,000	INFORME1
9/1/2015	Cruceta tubería	-\$3,000	INFORME1
9/9/2015	Canecas	-\$8,000	INFORME1
9/9/2015	Espuma y Parrilla Arepa	-\$5,400	INFORME1
9/12/2015	Compra en Audio Luces /	-\$1,300	INFORME1
9/16/2015	Servidor en Digital Ocean	-\$998,378	INFORME1
9/18/2015	Compra de herramientas y partes en SUCONEL	-\$268,284	INFORME1
9/18/2015	Compra de sensores	-\$16,000	INFORME1
9/18/2015	Transporte equipos y impuesto tarjeta credits	-\$104,216	INFORME1
9/23/2015	Plantas aromáticas	-\$12,000	INFORME1
9/23/2015	40 kilos de tierra	-\$40,000	INFORME1
9/18/2015	2 sensores de humedad y temperatura	-\$16,000	INFORME1
9/22/2015	Juego jardineria	-\$10,000	INFORME1
9/22/2015	Alcanfor	-\$5,000	INFORME1
9/22/2015	Apirinas y tabacos	-\$29,500	INFORME1
10/9/2015	Nevera de icopor	-\$14,000	INFORME2
10/13/2015	Transporte en taxi de tierra	-\$10,000	INFORME2
10/13/2015	7 bultos de tierra	-\$70,000	INFORME2
10/13/2015	4 láminas de corcho	-\$34,224	INFORME2
10/15/2015	4 láminas de corcho y pegante	-\$38,500	INFORME2
10/17/2015	Compra madera para techo huerta	-\$61,600	INFORME2
10/23/2015	Accesorios luces	-\$20,000	INFORME2
10/23/2015	Transporte Taxi	-\$10,000	INFORME2
10/19/2015	Accesorios Ferreteria	-\$8,400	INFORME2
10/17/2015	Compra Cencosud Ferreteria	-\$51,650	INFORME2
10/27/2015	10 Foggers	-\$139,500	INFORME2
10/27/2015	Modulo GSM SIM 900	-\$12,400	INFORME2
10/27/2015	Raspberry Pi2	-\$122,574	INFORME2
10/27/2015	Beagle Bone Black	-\$169,229	INFORME2
10/28/2015	Compra controladores FTI	\$92,008	INFORME2
10/28/2015	Compa controladores ESP12E	\$67,580	INFORME2
11/10/2015	Envio Beagle Board + Rasperrypi2	-\$30,148	INFORME2
11/10/2015	Envio modulo GSM	-\$30,148	INFORME2
11/17/2015	Envio Foggers	\$44,459	INFORME2
10/31/2015	Compra Multímetros	-\$284,200	INFORME2
10/31/2015	Compra Batería recargable	-\$12,000	INFORME2
10/31/2015	Incentivo Daniel Luna	-\$220,000	INFORME2
11/18/2015	Segundo pago MDE15	\$3,880,000	INFORME2
11/25/2015	Incentivo Jhonny	-\$220,000	INFORME2



<b>Fecha</b>	<b>Descripción</b>	<b>Entra/Sale</b>	
11/25/2015	Incentivo Julian	-\$220,000	INFORME2
11/25/2015	Incentivo Miguel	-\$220,000	INFORME2
11/25/2015	RECONOCIMIENTO GRUPO / Actividades administrativas / Presentado en el presupuesto inicial.	-\$3,500,000	INFORME2
11/25/2015	Bomba de fumigación	-\$17,000	INFORME2
11/25/2015	Acoples para riego	-\$11,900	INFORME2
11/25/2015	Jornada de Trabajo / Alimentación	-\$90,800	INFORME2
11/25/2015	Incentivo Fernando Castro	\$220,000	INFORME2
11/29/2015	Ventilador y Soportes	-\$269,400	INFORME2
11/29/2015	Hoja de triplex y cortes	-\$58,200	INFORME2
11/29/2015	Desarrollo de plataforma tecnologica	-\$806,932	INFORME2
12/12/15	IMPUESTOS RETEFUENTE	-\$82,000	
12/12/15	Tercer pago MDE15	\$888,000	PAGADO

## **Soportes**

### **Bomba de fumigación**



Acomples Tubería

**CENCOSUD COLOMBIA S.A.**  
NIT 900.155.107-1

R.COMUN AUTORRETENEDOR RES12688/231109  
AGENTE RETENEDOR IVA RES12466/13112009  
GRAN CONTRIBUYENTE Res 000041/30012014  
Calle 60 No56-77 L 1-02 EASY PRADO Med

770736535092 CONECTOR EN 8,900 AAP  
770221714317 REDUCCION P 1,500 AAP  
\*\*\*\* SUBTOTAL/TOTAL 10,400  
Efectivo 20,000  
CAMBIO 9,600

RESUMEN DE IVA

Tipo	Compra	Base/Imp	IVA
A=16%	10,400	8,966	1,434
TOTAL	10,400	8,966	1,434

NOM TOTAL ARTICULOS VENDIDOS = 2  
03/11/2015 04:04 PM 21 3 71 43925327  
RESOL DIAN 310000075574-30 Diciemb 201  
HABILITA RANGO 0000006671-0099999999  
DOC. EQUIVALENTE NRO 1H03 0000031879

WWW.PUNTOS.CENCOSUD.COM.CO

El indicador G=24 corresponde a porcentajes del iva 16 mas el 8 del impuesto al consumo  
Ud fue Atendido por: Mayerly florez



RECUERDA CONSERVAR TU TIRILLA DE PAGO ES INDISPENSABLE PARA LA ENTREGA DE TU PEDIDO, DEVOLUCION O GARANTIA

**CENCOSUD COLOMBIA S.A.**  
NIT 900.155.107-1

R.COMUN AUTORRETENEDOR RES12688/231109  
AGENTE RETENEDOR IVA RES12466/13112009  
GRAN CONTRIBUYENTE Res 000041/30012014  
Calle 60 No56-77 L 1-02 EASY PRADO Med

770221714317 REDUCCION P 1,500 AAP  
\*\*\*\* SUBTOTAL/TOTAL 1,500  
Efectivo 2,000  
CAMBIO 500

RESUMEN DE IVA

Tipo	Compra	Base/Imp	IVA
A=16%	1,500	1,293	207
TOTAL	1,500	1,293	207

NOM TOTAL ARTICULOS VENDIDOS = 1  
03/11/2015 04:07 PM 21 5 45 43919206  
RESOL DIAN 310000075574-30 Diciemb 201  
HABILITA RANGO 0000000001-0099999999  
DOC. EQUIVALENTE NRO 1H05 0000039300

WWW.PUNTOS.CENCOSUD.COM.CO

El indicador G=24 corresponde a porcentajes del iva 16 mas el 8 del impuesto al consumo  
Ud fue Atendido por: Elizabeth Barrer



RECUERDA CONSERVAR TU TIRILLA DE PAGO ES INDISPENSABLE PARA LA ENTREGA DE TU PEDIDO, DEVOLUCION O GARANTIA

Nevera Icopor

06/10/15 17:10  
 4794N000 CASH A A

NEVERAS	14000
SUBTL	14000
TTL	14000
CASH +	14000
CASH +	0

PUBLICIDAD  
 MARIA VELISA GIRALDE  
 NIT:32.466.249-3  
 REGIMEN SIMPLIFICADO  
 FACTURA DE VENTA  
 TEL:512 74 97



### 4 láminas de corcho y pegante

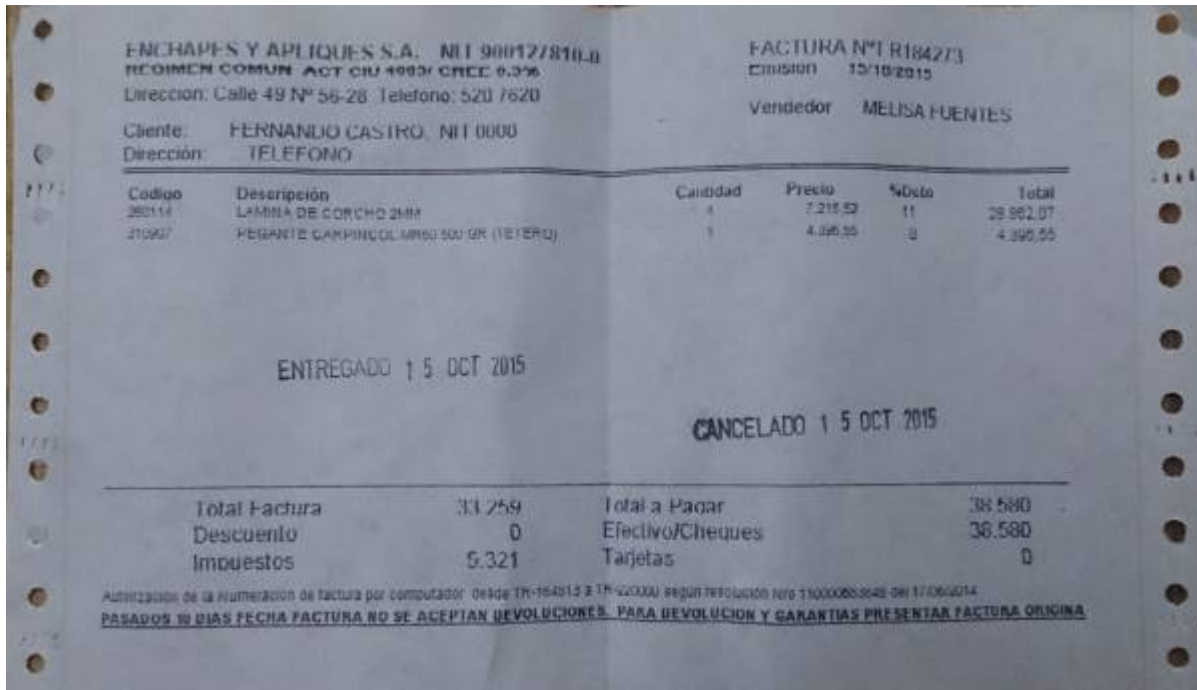

### 4 láminas de corcho

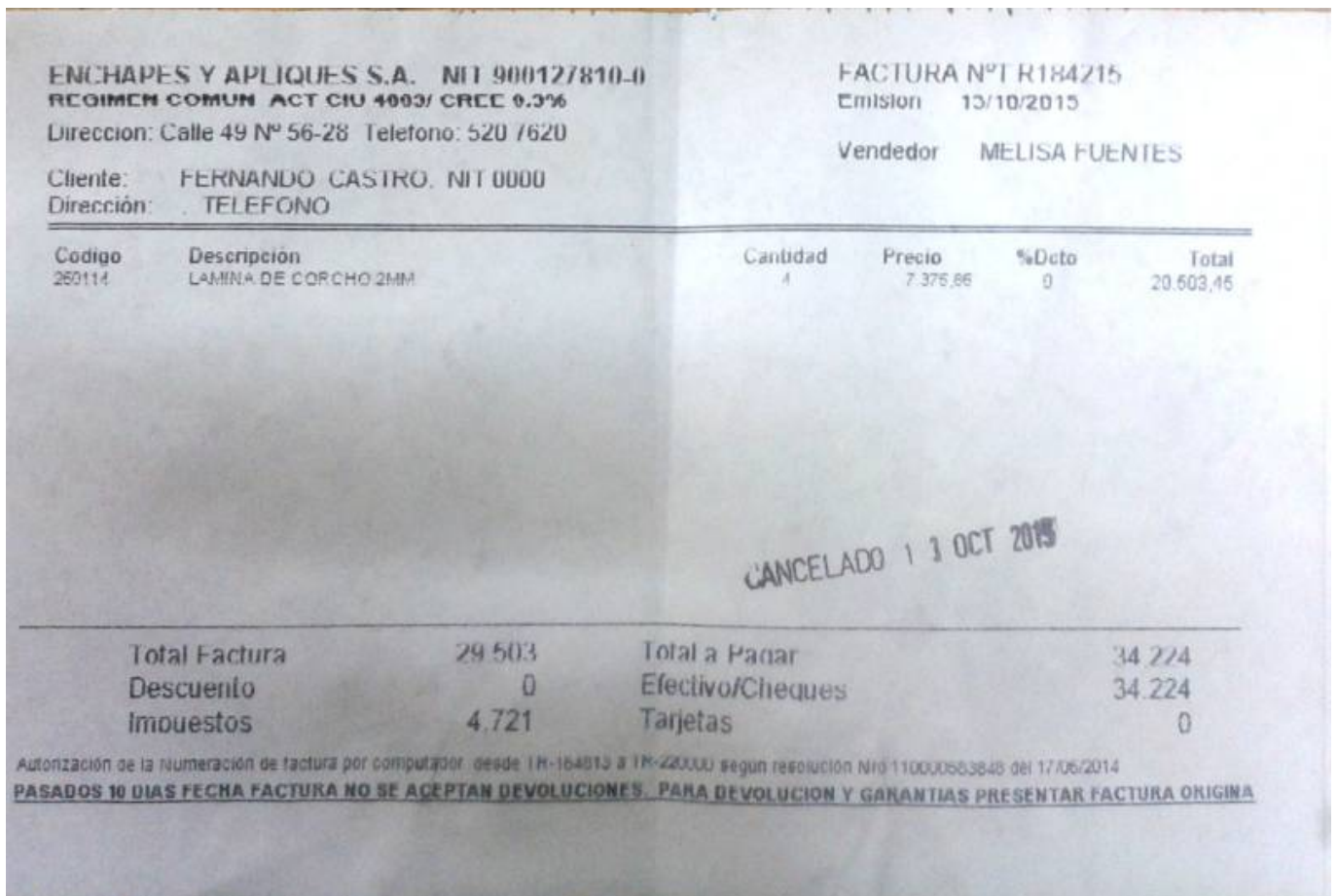

## **7 bultos de tierra**

FUNDACION JARDIN BOTANICO

NIT: 8909807562

Agente No Retenedor de Iva

TIENDA - VIVERO

Fecha :13/oct/2015--Hora :13:13:19

FACTURA DE VENTA Nro: VC- 130570

Res. DIAN 110000610255

Del 26/12/2014 Autoriza del VC-100001 A1 VC-200000

-----  
405004009499            7 x10,000  
BULTO DE TIERRA DE 10.000                                70,000

-----  
Subtotal -->\$            70,000  
I.V.A.====> \$            0  
A pagar ----> \$            70,000  
EFECTIVO-->            100,000  
Cambio ----->            30,000

DISCRIMINACION TARIFAS DE IVA

TARIFA	BASE	IVA	COMPRA
A 0%	70,000	0	70,000
TOTAL	70,000	0	70,000

Articulos vendidos :7

Lista Precio :1

0011 00078452--Elaboro: ADRIANA GONZALE

Cliente: VENTA 1CONTADO

CC-NIT: 1            Telefono: 4445500

Direccion:CR 52 73-298



### Transporte en taxi de tierra

RECIBO DE CAJA MENOR			
No.			
CIUDAD	Medellín	13 10 2015	\$ 10.000
PAGADO A	Harol Rincón		
CONCEPTO	Transporte de tierra a la dirección Cra 50A # 63-37		
VALOR (en letras)	Diez mil pesos		
CÓDIGO	Placa ST U 639		
APROBADO			
		C.C. [ ] No. 16221269	

### Madera Techo

**CENCOSUD COLOMBIA S.A.**  
**NIT 900.155.107-1**

R.COMUN AUTORRETENEDOR RES12688/231109  
AGENTE RETENEDOR IVA RES12466/13112009  
GRAN CONTRIBUYENTE Res 000041/30012014  
Calle 60 No56-77 L 1-02 EASY PRADO Med

770373130358 TORNILLO EN 4,250 AAP  
6 X 7,900  
780958570322 PINO CEP 2X 47,400 AAP  
\*\*\*\* SUBTOTAL/TOTAL 51,650  
Efectivo 55,000  
CAMBIO 3,350

RESUMEN DE IVA			
Tipo	Compra	Base/Imp	IVA
A=16%	51,650	44,526	7,124
TOTAL	51,650	44,526	7,124

NÚM TOTAL ARTÍCULOS VENDIDOS = 7  
17/10/2015 06:25 PM 21 4 109 43759206  
RESOL DIAN 310000075574 30 Diciemb 201  
HABILITA RANGO 0000000001-0099999999  
DOC. EQUIVALENTE NRO 1H04 0000038017

**WWW.PUNTOS.CENCOSUD.COM.CO**

El indicador G=24 corresponde a porcentajes del iva 16 mas el 8 del impuesto al consumo

Ud fue Atendido por: Adriana Cano



RECUERDA CONSERVAR TU TIRILLA DE PAGO ES INDISPENSABLE PARA LA ENTREGA DE TU PEDIDO, DEVOLUCION O GARANTIA

### Transporte de Madera Techo

RECIBO DE CAJA MENOR			
No.			
CIUDAD	17	10	2015 \$ 10.000
PAGADO A	Hernán Alzate.		
CONCEPTO	Servicio de taxi		
	TSF 979		
VALOR (en letras)	Diez Mil Pesos		
	Hernán Alzate		
CÓDIGO	FIRMA DE RECIBIDO		
APROBADO			
	C.C. <input checked="" type="checkbox"/> NIT. <input type="checkbox"/> No. 40127549		

### Multímetros



ELECTRONICA I+D LTDA.  
NIT:900034424-0  
CC. LA CASCADA LOC 205  
TEL: 2931423 PLANTA:5732173  
Resolucion Nro 110000607547 del 03  
de diciembre de 2014 del Nro AM 81  
084 al AM 200000

FACTURA DE VENTA AM100284 31/10/2015  
Vendr.: 12:03:15  
Venta: Efectivo

Cliente:

FERNANDO CASTRO  
Tlf.: 3015293959  
CRA 96C N. 49 - 54  
MEDELLIN  
Codigo : C10080

NIT: 8128811

CANT.	DESCRIPCION	TOTAL *
1	MULT-METRO DIGITAL Codigo: UT61C	162,400
1	MULT-METRO DIGITAL Codigo: UT60C	121,800
	Subtotal	245,000.00
	IVA	39,200.00
	T O T A L	284,200.00

Tarifa	Base	Valor
16.0%	245,000.00	39,200.00

Efectivo 300,000.00  
Efect.Ft. 284,200.00  
Cambio 15,800.00

GRACIAS POR SU COMPRA  
www.didacticaselectronicas.com  
ventas@didacticaselectronicas.com



Batería

**TECNOPLAS**  
 ISIDRO ARLEY HOYOS GOMEZ  
 NIT. 3.396.330-6 IVA REGIMEN COMUN

República DIAN No. 110000635614  
 6 de Julio de 2015  
 Autoriza del No. 35001 al No. 50000

**FACTURA DE VENTA**  
 No. **36707**

VENDIDO A: **Julion (jirardo)** C.C. O NIT. **8029244**  
 DIRECCION: **Cio 81 # 49F 44** FECHA: **31/10/15**  
 CIUDAD: **Medellin** TELEFONO: **2346435** VENDEDOX:

REFERENCIA	CANTIDAD	DESCRIPCION	PRECIO	VALOR
	1	Batend Liton 3.4V 400mAh		10.345

**CANCELADO**

CONDICIONES DE PAGO: **VENGE**

ESTA FACTURA DE VENTA SE ASIMILA, EN TODOS SUS EFECTOS LEGALES, A LA LETRA DE CAMBIO DE ADEUDO AL ARTICULO 774 DEL CODIGO DE COMERCIO.  
 ESTA FACTURA CAUSA UN INTERES DE MUCHA DEL 4% POR MES O PROPORCIONAL DESPUES DE SU VENCIMIENTO.

DECLARO HABER RECIBIDO LAS MERCANCIAS ANTES DESCRITAS, FIRMADA LA FACTURA NO ACEPTAMOS CAMBIOS NI DEVOLUCIONES RECIBIDO POR ENTREGADO POR

Carrera 53 No. 50-49 C. Comercial La Cascada Local 107 Telefono: 231 74 83 Medellin E-mail: tecnoplas@gmail.com

SUBTOTAL **10.345**  
 IVA **1.655**  
 TOTAL **12.000**

**Accesorios luces**



**GAVIRIA**  
Accesorios & Partes

RECIBO DE PAGO

REMISIÓN  N° 08562

COTIZACIÓN

SEÑOR(ES): <i>Fernando Castro</i>		FECHA: <i>23/10/15</i>	
C.C. Ó NIT.		DIRECCIÓN	
TEL./FAX:		CONTADO <input type="checkbox"/> CRÉDITO <input type="checkbox"/> PLAZO	

CANT.	DESCRIPCIÓN	VR. UNIT.	VR. TOTAL
1	<i>2 Estaladores</i>	<i>2000</i>	<i>20.000</i>
	<i>salon navide</i>		
	<i>na.</i>		



VENDEDOR	FIRMA Y SELLO	SUBTOTAL	
<i>[Signature]</i>	<i>[Signature]</i>		
		TOTAL	<i>22.000</i>

CRA 53 N° 50 51- C. CIAL. LA CASCADA  
INTERIOR 212 A - Medellín

**511 33 99**  
gaviria.accesorios@hotmail.com

**CELULAR**  
312 238 4727

**GAVIRIA**  
COMPUTADORE Sy PARTES SAS  
NIT: 900.561.391-6  
REGIMEN COMUN

CRA. 53 # 50-51 L-212A  
TEL: 511 33 99  
GRACIAS POR SU COMPRA

---

REG 23-10-2015 17:08  
066892

ACCESORIOS *	\$20,000
BASE GRAVADA	\$17,241
IVA 16%	\$2,759
<b>SUBTOTAL</b>	<b>\$20,000</b>
EFFECTIVO	\$50,000
CAMBIO	\$30,000

**Transporte Taxi**

**RECIBO DE CAJA MENOR**  
No.

CIUDAD	17	10	2015	\$ 10.000
PAGADO A	Hernán Alzate.			
CONCEPTO	Servicio de taxi			
	TSF 979			
VALOR (en letras)	D.oz Mil Pesos			
	Hernán Alzate			
CÓDIGO	FIRMA DE RECIBIDO			
APROBADO				
	C.C. <input checked="" type="checkbox"/> NIT. <input type="checkbox"/> No. 20127549			

### Accesorios Ferreteria

MISCELANEA EL DESVARE HAME  
MOLINA ROJAS JULIAN ALBERTO  
IVA REGIMEN SIMPLIFICAO  
1045021119-2  
CR 69 73 58  
MEDELLIN  
437-64-29

VENTAS DE CONTADO

FACTURA DE VENTA

NÚMERO 019129

FECHA 19/10/2015

VENDEDOR

ARTICULO	DESCRIPCIÓN	CANTIDAD	PRECIO UNIDAD	DESCUENTO	TOTAL
0439	BISAGRA NUDO COBRIZADA DE 3X3	3	1.600,00		4.800,00
2126	CANCAMO CERRADO #8	4	400,00		1.600,00
2427	GRILLETE 1/8	4	500,00		2.000,00

FERRETERIA, ELECTRICOS, MATERIALES DE CONSTRUCCION, BOLSAS Y DESECHABLES  
ABRIMOS TODOS LOS DIAS DE 6 A.M HASTA LAS 8 P.M

**TOTAL 8.400,00**

### Compra Cencosud Ferreteria





**CENCOSUD COLOMBIA S.A.**  
**NIT 900.155.107-1**

R.COMUN AUTORRETENEDOR RES12688/231109  
AGENTE RETENEDOR IVA RES12466/13112009  
GRAN CONTRIBUYENTE Res 000041/30012014  
Calle 60 No56-77 L 1-02 EASY PRADO Med

770373130358 TORNILLO EN 4,250 AAP  
6 X 7,900  
780958570322 PINO CEP 2X 47,400 AAP  
\*\*\*\* SUBTOTAL/TOTAL 51,650  
Efectivo 55,000  
CAMBIO 3,350

RESUMEN DE IVA			
Tipo	Compra	Base/Imp	IVA
A=16%	51,650	44,526	7,124
TOTAL	51,650	44,526	7,124

NUM TOTAL ARTICULOS VENDIDOS = 7  
17/10/2015 06:25 PM 21 4 109 43759206  
RESOL DIAN 310000075574 30 Diciemb 201  
HABILITA RANGO 0000000001-0099999999  
DOC. EQUIVALENTE NRO 1H04 0000038017

**WWW.PUNTOS.CENCOSUD.COM.CO**

El indicador G=24 corresponde a porcentajes del iva 16 mas el 8 del impuesto al consumo  
Ud fue Atendido por: Adriana Cano



RECUERDA CONSERVAR TU TIRILLA DE PAGO  
ES INDISPENSABLE PARA LA ENTREGA  
DE TU PEDIDO, DEVOLUCION O GARANTIA

## 10 Foggers

RESULT

**Final Details for Order #115-4354916-4554621**  
[Print this page for your records.](#)

Order Placed: October 26, 2015  
 Amazon.com order number: 115-4354916-4554621  
 Order Total: **\$44.90**

Shipped on October 27, 2015	
<b>Items Ordered</b> 10 of: New Ultrasonic Fogger Mist Maker Fog Water Fountain Pond Atomizer Air Humidifier Sold by: CasyDeal <a href="#">seller profile</a> Condition: New	<b>Price</b> \$4.49
<b>Shipping Address:</b> FERNANDO CASTRO TORO - 10819SPSCO 7801 NW 37TH ST DORAL, FLORIDA 33166-6559 United States	Item(s) Subtotal: \$44.90 Shipping & Handling: \$0.00 Total before tax: \$44.90 Sales Tax: \$0.00 <b>Total for This Shipment: \$44.90</b>
<b>Shipping Speed:</b> Standard	
Payment information	
<b>Payment Method:</b> MasterCard   Last digits: 1209	Item(s) Subtotal: \$44.90 Shipping & Handling: \$0.00
<b>Billing address</b> Fernando Castro Cra 43a 27a sur 11 Medellin, Antioquia 335222 Colombia	Total before tax: \$44.90 Estimated tax to be collected: \$0.00 <b>Grand Total: \$44.90</b>
<b>Credit Card transactions</b>	MasterCard ending in 1209: October 27, 2015: \$44.90

To view the status of your order, return to [Order Summary](#).

[Conditions of Use](#) | [Privacy Notice](#) © 1996-2015, Amazon.com, Inc. or its affiliates

## Modulo GSM SIM 900

RESULT

**Final Details for Order #115-8691541-8434612**  
[Print this page for your records.](#)

Order Placed: October 26, 2015  
 Amazon.com order number: 115-8691541-8434612  
 Order Total: **\$4.08**

Shipped on October 27, 2015	
<b>Items Ordered</b> 1 of: Soly SIM900A Extension Module GSM/GPRS 900/1800MHz Board Antenna/ SIM900A V4.0 Wireless Data Extension Module GSM GPRS Board Kit with Antenna Sold by: Virelli Trade co., LTD <a href="#">seller profile</a> Condition: New	<b>Price</b> \$1.59
<b>Shipping Address:</b> FERNANDO CASTRO TORO - 10819SPSCO 7801 NW 37TH ST DORAL, FLORIDA 33166-6559 United States	Item(s) Subtotal: \$1.59 Shipping & Handling: \$2.49 Total before tax: \$4.08 Sales Tax: \$0.00 <b>Total for This Shipment: \$4.08</b>
<b>Shipping Speed:</b> Standard	
Payment information	
<b>Payment Method:</b> MasterCard   Last digits: 1209	Item(s) Subtotal: \$1.59 Shipping & Handling: \$2.49
<b>Billing address</b> Fernando Castro Cra 43a 27a sur 11 Medellin, Antioquia 335222 Colombia	Total before tax: \$4.08 Estimated tax to be collected: \$0.00 <b>Grand Total: \$4.08</b>
<b>Credit Card transactions</b>	MasterCard ending in 1209: October 26, 2015: \$4.08

To view the status of your order, return to [Order Summary](#).

[Conditions of Use](#) | [Privacy Notice](#) © 1996-2015, Amazon.com, Inc. or its affiliates

## Raspberry PI2

Final Details for Order #115-7788009-7377021  
[Print this page for your records.](#)

Order Placed: October 26, 2015  
Amazon.com order number: 115-7788009-7377021  
Order Total: \$39.54

Shipped on October 26, 2015	
<b>Items Ordered</b>	<b>Price</b>
1 of: Raspberry Pi 2 Model B Project Board - 1GB RAM - 900 MHz Quad-Core CPU <small>Sold by: <a href="#">RaspberryPi</a> (<a href="#">seller profile</a>)</small>	\$39.54
<small>Condition: New</small>	
<b>Shipping Address:</b> FERNANDO CASTRO TORO - 10819SP5CO 7801 NW 37TH ST DORAL, FLORIDA 33166-6559 United States	Item(s) Subtotal: \$39.54 Shipping & Handling: \$0.00 Total before tax: \$39.54 Sales Tax: \$0.00
<b>Shipping Speed:</b> Two-Day Shipping	<b>Total for This Shipment: \$39.54</b>

Payment information	
<b>Payment Method:</b> MasterCard   Last digits: 1209	Item(s) Subtotal: \$39.54 Shipping & Handling: \$0.00
<b>Billing address</b> Fernando Castro Cra 43a 27a sur 11 Medellin, Antioquia 335222 Colombia	Total before tax: \$39.54 Estimated tax to be collected: \$0.00
<b>Credit Card transactions</b>	<b>Grand Total: \$39.54</b>
<small>MasterCard ending in 1209: October 26, 2015: \$39.54</small>	

To view the status of your order, return to [Order Summary](#).

[Conditions of Use](#) | [Privacy Notice](#) © 1996-2015, Amazon.com, Inc. or its affiliates

## Beaglebone Black

BLU111

Final Details for Order #115-7889952-5548205  
[Print this page for your records.](#)

Order Placed: October 26, 2015  
Amazon.com order number: 115-7889952-5548205  
Order Total: \$54.59

Shipped on October 26, 2015	
<b>Items Ordered</b>	<b>Price</b>
1 of: BeagleBone Black Rev C (40) Single Board Computer Development Board <small>Sold by: <a href="#">Eubeano Studio</a> (<a href="#">seller profile</a>)</small>	\$54.59
<small>Condition: New</small>	
<b>Shipping Address:</b> FERNANDO CASTRO TORO - 10819SP5CO 7801 NW 37TH ST DORAL, FLORIDA 33166-6559 United States	Item(s) Subtotal: \$54.59 Shipping & Handling: \$0.00 Total before tax: \$54.59 Sales Tax: \$0.00
<b>Shipping Speed:</b> Two-Day Shipping	<b>Total for This Shipment: \$54.59</b>

Payment information	
<b>Payment Method:</b> MasterCard   Last digits: 1209	Item(s) Subtotal: \$54.59 Shipping & Handling: \$0.00
<b>Billing address</b> Fernando Castro Cra 43a 27a sur 11 Medellin, Antioquia 335222 Colombia	Total before tax: \$54.59 Estimated tax to be collected: \$0.00
	<b>Grand Total: \$54.59</b>

To view the status of your order, return to [Order Summary](#).

[Conditions of Use](#) | [Privacy Notice](#) © 1996-2015, Amazon.com, Inc. or its affiliates

## Compra controladores FTI

Tienda: [LIAN Integrity electronic co., LTD](#) [Chat now!](#) [Email: haga click aqui](#)

Nombre de Fernando Castro T contacto : Dirección: Carrera 96c # 49 - 54 Medellín, Antioquia, Colombia Código Ninguno postal: Móvil: 573015293959 Tel.: 57-4-4214016 Fax:						
Detalles del producto	Precio por unidad	Cantidad	Total pedido	Estado		
 1 unids FTDI básico 5 V USB TO TTL MWC programador / serie depurador / programa a herramienta de carga de envío gratis (WENCHANG LIAN)	\$ 2.54	10 unidades	\$ 25.40	Pendiente de recepción	China Post Registered Air Mail Tiempo de entrega estimado: 15-60 Días Tiempo de procesamiento: 5 Días	
				Total	Gastos de envío	Total
				US \$ 25.40	US \$ 4.28	US \$ 29.68

## Compa controladores ESP12E

Tienda: [Ali ELECTRONICS MALL](#) [Chat now!](#) [Email: haga click aqui](#)

Nombre de Fernando Castro T contacto : Dirección: Carrera 96c # 49 - 54 Medellín, Antioquia, Colombia Código Ninguno postal: Móvil: 573015293959 Tel.: 57-4-4214016 Fax:						
Detalles del producto	Precio por unidad	Cantidad	Total pedido	Estado		
 10 unids/lote ESP8266 ESP-12E WIFI de serie del módulo inalámbrico módulo inalámbrico transceptor completo circuito, impedancia a juego, mejor señal (Mingcheng Wu)	\$ 21.80	1 lote	\$ 21.80	Pendiente de recepción	China Post Registered Air Mail Envío gratis Tiempo de entrega estimado: 15-60 Días Tiempo de procesamiento: 7 Días	
				Total	Gastos de envío	Total
				US \$ 21.80	US \$ 0.00	US \$ 21.80

## Envio Beagle Board + RasperryPi2



Mi paquete - MDE1429405902 [Imprimir Factura](#)

Detalle del envío

**Remitente :**

amazon  
100 THOMAS P ECHOLS LANE  
SHEPHERDSVILLE  
40165

**Destinatario :**

Fernando Castro Toro  
Carrera 96c # 49 - 54 Floresta / La Pradera  
050035  
3015293969  
ANTIOQUIA

Fecha de recibido	28/10/2015	Valor declarado	\$50.00
Guía	MDE1429405902	Peso	0.80LBS /0.36KGS
Rastreo	TBA910338434046	Altura	2.00 IN /2.00*2.54 CMS
Casillero	CO158Q341N	Largo	13.00 IN /13.00*2.54 CMS
Piezas	1	Ancho	10.00 IN /10.00*2.54 CMS

Descripción del paquete COMPUTADORAS /ACCESORIOS (COMPUTERS / ACCESSORIES)

**Cargos :**

Seguro	\$ 0.00			
Flete	\$9.81			
Impuestos	\$0.00			
Otros	\$0.00			
Descuento	\$0.00			
<b>Total</b>	<b>\$9.81</b>			

Cargos adicionales			
Fecha	Valor	Detalle	

Estatus :SHIPPED / Despachado

### Envío modulo GSM

Mi paquete - MDE1429413713 [Imprimir Factura](#)

Detalle del envío

**Remitente :**

HONG KONG/MULTIPLES DIRECCIONES

**Destinatario :**

Fernando Castro Toro  
Carrera 96c # 49 - 54 Floresta / La Pradera  
050035  
3015293969  
ANTIOQUIA

Fecha de recibido	17/11/2015	Valor declarado	\$2.00
Guía	MDE1429413713	Peso	0.10LBS /0.04KGS
Rastreo	MP	Altura	1.00 IN /1.00*2.54 CMS
Casillero	CO158Q341N	Largo	5.00 IN /5.00*2.54 CMS
Piezas	1	Ancho	3.00 IN /3.00*2.54 CMS

Descripción del paquete EQUIPOS ELECTRONICOS/ACCESORIOS (ELECTRONIC/ACCESSORIES)

**Cargos :**

Seguro	\$ 0.00			
Flete	\$9.81			
Impuestos	\$0.00			
Otros	\$0.00			
Descuento	\$0.00			
<b>Total</b>	<b>\$9.81</b>			

Cargos adicionales			
Fecha	Valor	Detalle	

Estatus :SHIPPED / Despachado

## Envio Foggers

Mi paquete - MDE1429410643 [Imprimir Factura](#)

[Detalle del envío](#)

**Remitente :**

china post

**Destinatario :**

Fernando Castro Toro  
Carrera 96c # 49 - 54 Floresta / La Pradera  
050035  
3015293969  
ANTIOQUIA

<b>Fecha de recibido</b>	10/11/2015	<b>Valor declarado</b>	\$23.00
<b>Guía</b>	MDE1429410643	<b>Peso</b>	1.35LBS /0.61KG5
<b>Rastreo</b>	Is195855226cn	<b>Altura</b>	2.00 IN /2.00*2.54 CMS
<b>Casillero</b>	CO158Q341N	<b>Largo</b>	11.00 IN /11.00*2.54 CMS
<b>Piezas</b>	1	<b>Ancho</b>	8.00 IN /8.00*2.54 CMS

**Descripción del paquete** EQUIPOS ELECTRONICOS/ACCESORIOS (ELECTRONIC/ACCESSORIES)

**Cargos :**

Seguro	\$ 0.00
Flete	\$15.22
Impuestos	\$0.00
Otros	\$0.00
Descuento	\$0.00
<b>Total</b>	<b>\$15.22</b>

[Cargos adicionales](#)

Fecha	Valor	Detalle
-------	-------	---------

Estatus :SHIPPED / Despachado

## Jornada de Trabajo / Alimentación

FECHA IMPRESION  
25/11/2015 7:01 p. m.  
FECHA DIGITACION  
25/11/2015 7:01 p. m.

PROMOTORA PICCOLO S.A.  
NIT: 800192969-6  
PICCOLO PLAYA MED  
CRA 40 # 52-12  
DOMICILIOS AL: 4441414  
GRACIAS POR SU COMPRA  
FACTURA DE VENTA NRO: DMP49827

-----  
DCTO NRO: 3003442  
-----

RESPONSABLE: YOMAIRA CHURTA RENTERIA  
-----

ARTICULOS EN LA LISTA:

RECARGO DOMICILIO		* 1	
090105	8,00%		2.129,63
PIZZA JUMBO QUESO AZUL SETAS HORT		* 1	
010616	8,00%		81.944,44

SUBTOTAL	84.074,07
DESCUENTOS	0
IMP. CONSUMO	6.725,93
TOTAL	90.800,00
GRAN TOTAL	90.800,00

-----  
DOMICILIOSMEDELLIN.COM 90.800,0  
-----

CLIENTE: FERNANDO CASTRO  
CRA 50 A NO 63-31 CASA TRES PATIOS  
BARRIO: PRADO CENTRO  
TELEFONO: 3015293959

RES. RENOVACION NUMERACION # 11000058957  
0 JUL 30/14 DE DMP42515 AL DMP50000

COMENTARIO:  
SAL DE AJO Y PIMIENTA\*\*DEV DE 100

## **Incentivo Astrid Luna**

**Ver cuenta de cobro en Anexo**

## **Incentivo Jhonny**

**Ver cuenta de cobro en Anexo**

## **Incentivo Julian**

**Ver cuenta de cobro en Anexo**

## **Incentivo Miguel**

**Ver cuenta de cobro en Anexo**

## **Incentivo Fernando Castro**

**Ver cuenta de cobro en Anexo**

## **Ventilador y Soportes**



**HOMECENTER**  
**SAN JUAN**  
**SODIMAC COLOMBIA S.A.**  
**NIT 800.242.106-2**

CODIGO	DESCRIPCION	Valor
-----	-----	-----
004889402781	VENTILADOR DE TORR	219,900 A
780573830303	9x5,500 SOPORTE ESCUADRA G	49,500 A
	==>>SUBTOTAL/TOTAL	:\$ 269,400
Insti:0099	TEF	
AV	TEF II	269,400
Recibo:000599	RRN:000781	Apró:180213

	CAMBIO		0
RESUMEN DE IVA			
Tipo	Compra	Base/Imp.	IVA
-----	-----	-----	-----
A=16%	269.400	232.241	37.159

**GRANDES CONTRIBUYENTES Res. 0041/14**  
**AUTORRETENEDORES EN LA FUENTE**  
 Res. DIAN 0931 de 29 Ene 2009  
**RESPONSABLES DE IVA REGIMEN COMUN**  
**AGENTES DE RETEIVA**

## Hoja de triplex y cortes

# HOMECENTER

SAN JUAN

11146;

SODIMAC COLOMBIA S.A.  
NIT 800.242.106-2

CODIGO	DESCRIPCION	Valor
232056		

\*Inicio N.P.: 4100274967

RECOGE CLIEN\*



3x100	CORTE RECTO EN LAM	300 A
1 x	57,900	
27904	MDF 12mm 2.44x1.83	57,900 A

Subtotal Nota Ped: 58,200  
 Su Ahorro Es : 0  
 Total Nota Pedido: 58,200  
 Cliente: 0008128811  
 Nombre : FERNANDO CASTRO  
 Asesor : DIEGO ARMANDO

==>>SUBTOTAL/TOTAL :\$ 58,200

232056	CORTE RECTO EN LAM x	3 = \$	300
OTROS DESCUENTOS	\$	300	
<b>TOTAL AHORROS \$</b>			<b>300-</b>

==>>SUBTOTAL/TOTAL :\$ 0  
 Insti: 0099 TEF  
 AV TEF II 57,900  
 Recibo: 000283 RRN: 000393 Apro: 171312

CAMBIO		RESUMEN DE IVA	
Tipo	Compra	Base/Imp.	IVA
A=16%	57.900	49.914	7.986

**GRANDES CONTRIBUYENTES Res. 0041/14**  
**AUTORRETENEDORES EN LA FUENTE**  
 Res. DIAN 0931 de 29 Ene 2009  
 RESPONSABLES DE IVA REGIMEN COMUN  
 AGENTES DE RETEIVA

## Desarrollo de plataforma tecnologica

### Ver cuenta de cobro en Anexo

# Anexos

- Se anexan las plantillas de asistencia a los diferentes encuentros realizados.

1)

Texto generado a partir de la documentación creada por el grupo y especialmente este documento:

<http://wiki.unloquer.org/documentacion-proceso/documental/start>

2)

Internet de las cosas

From:  
<https://wiki.unloquer.org/> -

Permanent link:  
<https://wiki.unloquer.org/documentacion-proceso/administrativo/informes/informe2?rev=1448845695>

Last update: **2015/11/30 01:08**

